

EIVA[®]

SAFEX[®]

et **TESS** firma



LØFT/SIKRING



SVEIS/SKJÆR

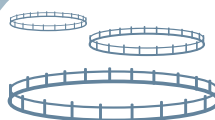

HAVBRUK



TJENESTER

INDUSTRI 2024

Best på å tilføre verdier!

VERDIER FOR DEG SOM KUNDE

EIVA-SAFEX har stort fokus på prosessene til våre forretningsområder innen sveising og skjæring, løfteutstyr og fallsikring samt fortøyningsystemer. Vi ser at kravet til oppetid og tilgjengelighet på service øker. Overføring av kompetanse til operatører for å optimalisere våre kunders behov er viktig for å understøtte vår ambisjon om å være en kompetent leverandør. EIVA-SAFEX har kvalifiserte ansatte som er klare til å hjelpe deg.

Vi har høy kompetanse innenfor alle typer sveise- og skjærepeser. EIVA-SAFEX opplever en økende etterspørsel etter automatiserte og robotiserte løsninger. Vi tilbyr både utstyr og kompetanse for å bidra til riktig valg for deg som kunde.

Vi leverer skreddersydde avsugssystemer som forbedrer luftkvaliteten i ditt arbeidsmiljø. Dette har mange fordeler som redusert sykefravær, økt trivsel, redusert miljøpåvirkning og oppfyller arbeidsmiljølovens forskrifter. Vi kan tilby måling av din inneluft for å avdekke behovet.

Innenfor løft og sikring kan vi levere en rekke anerkjente kvalitetsprodukter. Du skal være trygg på våre produkter og løsningsvalg når du handler løfteutstyr hos oss. Vi tilbyr også digitalisering av årlig kontroll for alle typer arbeidsutstyr. Ved å benytte ECOSAFE kan de årlige kontrollkostnadene reduseres betydelig, samtidig som sikkerheten økes. I tillegg gir ECOSAFE en god oversikt over ditt arbeidsutstyr, og kan gi operatørene direkte tilgang til sertifikater, samsvarserklæringer, brukerveiledninger osv. via smarttelefon.

Som komplett leverandør av sveise- og skjæreutstyr og av løfte- og sikringsutstyr gjennom flere 10-år, har vi opparbeidet en unik kompetanse. EIVA-SAFEX satser på regional service, og vårt overordnede mål er å ha et godt regionalt servicetilbud. Gjennom vårt serviceprogram tilbyr vi en profesjonell oppfølging ute hos våre kunder eller fra eget serviceverksted.

Se egen prislister for alle varer trukket frem i denne kampanjekatalogen. Du finner oppdatert liste på www.eiva-safex.no/priser-industrikatalog.

Forbehold om trykkfeil.

Utgave 1



Med ECOSAFE, www.ecosafe.no, digitaliserer du alt som er underlagt krav om årlig kontroll. I tillegg kan ECOSAFE også benyttes på alt utstyr du ønsker oversikt og kontroll på, og dette vil gjelde for både nytt utstyr og tidligere investeringer.

Velkommen til en hyggelig handel.

Vår visjon er «Best på å tilføre verdier!».

Stian Norderud
Daglig leder
stian@eiva-safex.no
928 06 148



INNHold

Verdier for deg som kunde	2
Følg oss på sosiale medier	4
Serviceprogram	6
Sveiseteknikk	8
Sveisemaskiner	10
Plasmaskjæring	18
Garanti på maskiner	20
Sveisemasker	21
Syrebeising	24
Sveiseavsug	26
Høyvakuum prosessavsug	29
MicroStep skjæreanlegg	30
Robotanlegg	34
Sveisetilsett	36
Selvbetjent lagerløsning	37
Løft og løfteteknikk	38
Løfteredskap	39
Fiberstropper	40
Manuelle taljer industri	44
Manuelle taljer offshore	45
Elektriske kjettingtaljer	46
Radiostyring	47
Kraner	48
Holmatro	49
Industrikuttere	50
Holmatro startsett	51
Ståltau / wire	54
Service tjenester	56
ECOSAFE	58
Kurs og opplæring	60
Fallsikring	61
Faste sikringsystemer	62
Digitale kranvekter	63
Storsekk	64
Tilbehør storsekk	65
Bunnfester	66
Sikkerhetsprodukter	68
Markeringslys	69
Sikkerhet	70
Våre sertifikater	71
Kontaktliste	72

SKJÆREANLEGG s. 30



MANUELLE TALJER s. 42



MARKERINGSLYS s. 67



RIGGERHÅNDBOK s. 70



FØLG OSS PÅ SOSIALE MEDIER

Følg oss på sosiale medier for å holde deg oppdatert på det som skjer i EIVA-ASFEX. Vi poster jevnlig fra vår hverdag, informerer om nyheter, aktuelle saker og andre begivenheter.

DIGITALE PLATTFORMER

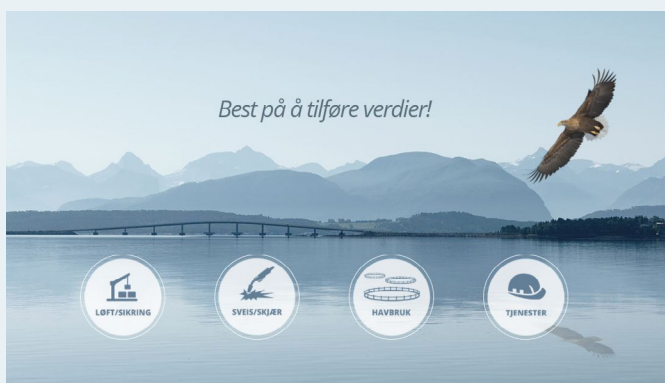

På våre hjemmesider finner du informasjon om flere av våre produkter og tjenester. Besøk www.eiva-safex.no

SE VÅR BEDRIFTSFILM

Vi ønsker å vise deg ALT hva vi kan tilby av produkter og tjenester, og kanskje oppdager du noe nytt som kan være av interesse. Alle våre medarbeidere er stolte av jobben de gjør, og vi vil gjerne vise deg et glimt av arbeidshverdagen vår. Håper du vil ta deg tid til å se denne korte filmen.



På vår YouTube-kanal finner du flere informative videoer om våre produkter og tjenester

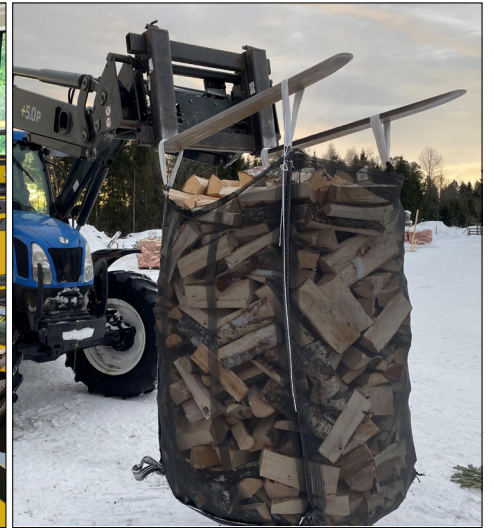
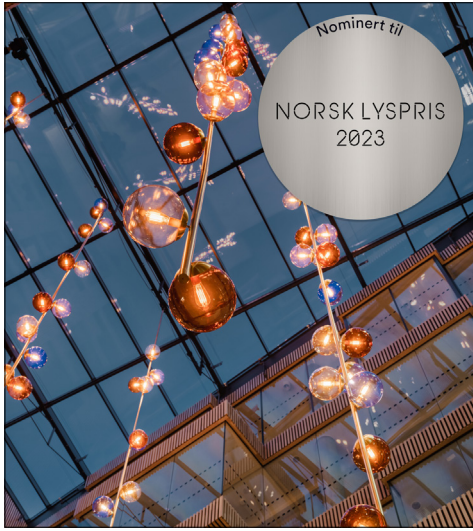

SERVICEPROGRAM

Gjennom vårt serviceprogram tilbyr vi en profesjonell oppfølging ute hos våre kunder eller fra våre serviceverksteder. EIVA-SAFEX har fokus på prosessen for å tilby riktig utstyr samt raskt servicetilbud for å optimalisere din oppetid på maskiner og utstyr.

LØFT/SIKRING

EIVA-SAFEX er sertifisert som Sakkyndig Virksomhet og har kompetanseområder innen kategori G4, G7, G8/G20, G10, G11/RX, G12, SX, TBX, BX og personløfter (P1, P2, P3). EIVA-SAFEX tilbyr tjenester innen forebyggende vedlikehold, tilstandskontroll, sertifisering, konsulentbistand, fase/jord utstyr og AUS.

SVEIS/SKJÆR

EIVA-SAFEX tilbyr et regionalt servicetilbud innen sveise- og skjæreprosesser for å optimalisere din oppetid på maskiner og utstyr. Våre teknikere tilbyr tjenester innen tilstandskontroll, serviceavtaler med både månedlig eller årlig ettersyn. Vårt fokus er hele tiden at du som kunde skal ha økonomisk forutsigbarhet og høy oppetid.

Kontakt vår servicekoordinator for et uforpliktende tilbud.



Pia Cathrin Sørensen

Servicekoordinator

98 22 55 15
pia@eiva-safex.no

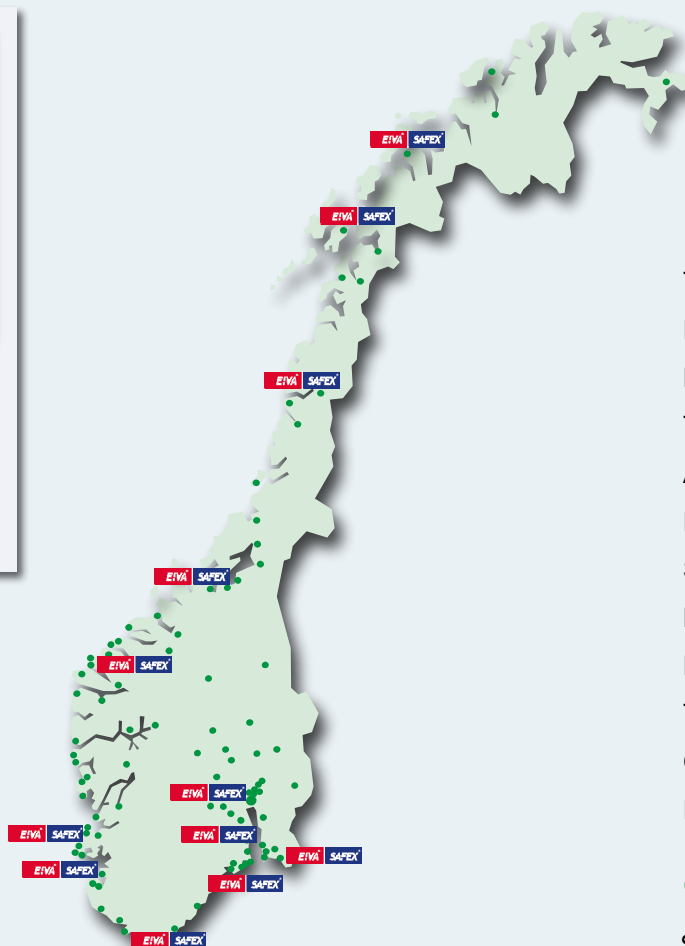

Tromsø
Harstad
Mo I Rana
Trondheim
Ålesund
Haugesund
Stavanger
Kristiansand
Porsgrunn
Tønsberg
Oslo
Fredrikstad

● TESS servicesenter

Se våre hjemmesider for adresser

SERVICE LØFT/SIKRING

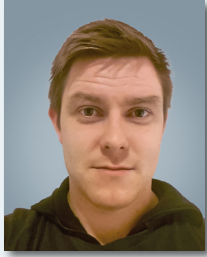

Andreas Øverås



Børge Engan



Dag Bøhren



Frank Andersen

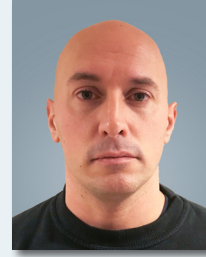

Gianluca Coraggio



Idar Mathisen



Ivar Rønning

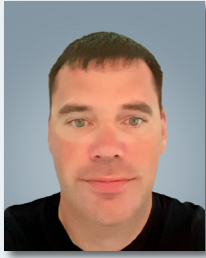

Jacob Emil Nygaard



Kent Rogne



Kjell Gunnar Johansen



Kjetil Førland



Kjetil S. Espelid



Martin Knudtson



Ottar Noreng



Per Anton Skjemstad



Rafael Riveros



Robin Pedersen



Sindre H. Skiaker



Svein-Bjørn Ekroll

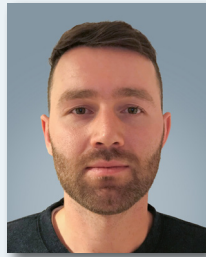

Thomas Sola



Tomas Harstad

SERVICE SVEIS/SKJÆR



Christopher Isherwood



Jesper Gundersen



Geir Engvik



Ole Gunnar Hagen

EIVA-SAFEX har fokus på å tilby kvalitetsmessig utstyr innen sveise- og skjæremaskiner. Vi leverer utstyr både for manuell sveising/skjæring og automatiserte anlegg som sveiseroboter og skjæreanlegg.

KOMPETANSE OG SERVICETILBUD

Vi har et tett samarbeid med våre leverandører og jobber løpende med kompetanseheving av våre teknikere og selgere. Vi tilbyr serviceavtale for å gi forutsigbarhet og høy oppetid på ditt utstyr. Som forhandler av Kemppi, Fronius, ESAB, Böhler, Hypertherm, Kjellberg og MicroStep, har vi originale slidedeler til ditt utstyr.

Vi kan bistå med kompetanse innenfor

- Sveisetekniske utfordringer
- HMS ved sveising og skjæring
- Automatisering av sveise- og skjæreprosesser
- Service- og vedlikeholdsplan
- Forebyggende vedlikehold
- Kostbesparelser og mer oppetid

SERVICE OG VALIDERING

EIVA-SAFEX sine teknikere gjennomfører løpende kompetanseheving på service og vedlikehold hos våre leverandører. Vi satser på regional service, og vårt overordnede mål er å være ledende innen salg og service på sveising og skjæring.

Vi tilbyr 1. linje service

- Diagnose/feilsøking
- Innvendig rengjøring av utstyr
- Tilstandsrapport
- Fast avtalt pris

Validering av sveiseutstyr

- Validering av alle typer sveisemaskiner fra alle produsenter for å imøtekomme EN 1090-2
- I samsvar med NEK EN IEC 60974-14
 - Validering av sveiseutstyr

Se video som viser deg hvordan du kan optimalisere din sveisemaskin ved rengjøring.



Rengjøring av
sveisemaskin



WELDSCANNER VALIDATOR

ESAB WeldScanner hjelper brukeren med dokumentasjon av sveisedata, og den er godt egnet for å lokalisere og registrere avvik. Utstyret gir konstant overvåking og kan kontinuerlig dokumentere sveisesømmer i opptil 64 timer. WeldScanner Validator validerer også sveiseutstyr av alle varemerker etter standard NEK EN IEC 60974-14 – Validering av sveiseutstyr. Vi har autoriserte og trent servicepersonell.

Fordeler

- Registrering av sveisetid og forbruk automatisk
- Konstruert for bruk i industrien
- Dokumentert validering av ditt sveiseutstyr
- Alltid oppdatert til siste gjeldende standard
- Validering av alle prosesser, inkl. SAW utstyr opptil 1000 Ampere

Les artikkel



ES-1201

et TESS firma

VALIDATION / SERVICE

SERIAL NO:

DATE OF VALIDATION / SERVICE:

NEXT VALIDATION / SERVICE:

SIGN:

telefon 04404 • post@eiva-safex.no

Pass
 Fail



Nylig investerte Quality Welding i en ESAB WeldScanner.
Les hele artikkelen i Maskinregisteret.

SVEISEMASKINER

TERRA 150

55.12.01602 (Komplett med kabelsett)

Liten og kompakt sveisemaskin for MMA sveising.

Tekniske data

- Nettilkobling 1x230 Volt
- Intermittens 120A / 60% ved 40°C
- Vekt 4,1 kg

Fordeler

- Robust og kraftig elektrodemaskin
- Tåler lange skjøtekabler og aggregatdrift



URANOS 1500 TLH

74.02.00303 (Komplett med kabelsett og regulator)

En fullverdig TIG maskin i lite og bærbart format. Leveres komplett i koffert med slangepakke, regulator, jordklype og liten gassflaske klar til bruk.

Tekniske data

- Nettilkobling 1x230 Volt
- Intermittens 125A / 60% ved 40°C
- Vekt 3,9 kg

Fordeler

- Meget liten og kompakt TIG-DC maskin med HF-start
- Funksjon for puls og hurtigpuls
- Tåler lange skjøtekabler, opptil 200 meter



URANOS 2000 SMC

55.05.019 (Komplett med migpakke og jordkabel)

Bærbar og kompakt multimaskin for MIG/MAG, MMA og TIG-lift sveising.

Tekniske data

- Nettilkobling 1x230 Volt
- Intermittens 160A / 60% ved 40°C
- Vekt 12,8 kg

Fordeler

- Bærbar MIG/MAG/MMA/TIG-DC lift-funksjon for små spoler (Ø=200 mm)
- Synergisk migmaskin med program for svart stål, rustfritt og aluminium
- TIG-DC lift med alle justeringsmuligheter



URANOS NX 2700 PMC

77.55.02301 (Komplett maskin)

Strømbesparende puls-MIG med lav vekt og multivolt.

Tekniske data

- Multivolt nettilkobling 3x230-400 Volt
- Intermittens 230A / 60% ved 40°C
- Vekt 23,7 kg

Fordeler

- Synergisk bærbar puls-MIG godt egnet for aluminium og hvite materialer
- 15 kg trådspole og 4 rullers trådmating
- Strømbesparende Green@Wave teknologi
- Operatørvennlig brukergrensesnitt



TERRA NX 320 PMC

77.55.01704 (Komplett maskin med 4-hjuls tralle)

Komptakt og prisgunstig puls-MIG godt egnet for sveising av aluminium og rustfritt.

Tekniske data

- Nettilkobling 3x400 Volt
- Intermittens 280A / 60% ved 40°C
- Vekt 33 kg

Fordeler

- Synergisk bærbar puls-MIG godt egnet for aluminium og hvite materialer
- 15 kg trådspole og 4 rullers trådmating
- Operatørvennlig brukergrensesnitt



SVEISEPROGRAMMER OG EN 1090-2

Ferdig installerte kundetilpassede sveiseprogrammer og synergilinjer for de fleste tillsettmaterialer. RapiDeep 2.0 og Quickpulse 2.0 gir inntil 50% økning i fremføringshastighet.

Fordeler

- Program som er designet for å hjelpe brukere til å oppnå EN 1090-2 sertifisering raskere og enklere
- Tilgjengelig for de fleste stålkvaliteter for manuell eller delvis automatisk sveising
- Standard MIG/MAG
- Puls MIG/MAG
- RapiDeep 2.0 og QuickPulse 2.0 gir høyere produktivitet med MIG/MAG og pulsmig

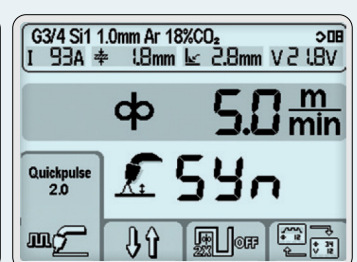
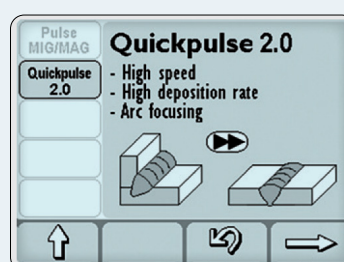
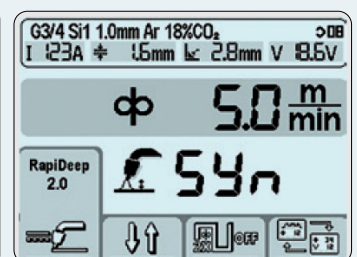
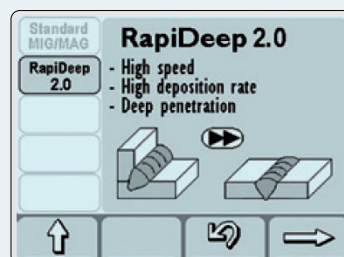

RENEGADE VOLT ES 200i

0447800881 (Komplett med kabelsett og batteri)

Renegade VOLT er en bærbar batteridrevet sveisemaskin for MMA og TIG lift sveising. Renegade VOLT kan brukes på batteridrift, 1x230 Volt strøm eller i hybrid modus.

Tekniske data

- Nettilkobling 1x230 Volt
- Intermittens 129A / 60% ved 40°C
- Vekt 24,5 kg (inkl. batteri)

Fordeler

- Inntil 140 Ampere på batteridrift
- Sveiser inntil 33 stk elektroder på 1 ladning
- Hybrid-/AMP+ modus for bruk på mindre aggregat



ROGUE EMP 210 PRO

0700301092 (Komplett med migpakke og jordkabel)

Komplett og bærbar multiprosessmaskin. Med denne bærbare 1-fas maskinen kan du sveise med synergisk MIG/MAG, manuell MIG/MAG, TIG lift og MMA.

Tekniske data

- Nettilkobling 1x230 Volt
- Intermittens 136A / 60% ved 40°C
- Vekt 16,7 kg

Fordeler

- Kompakt og bærbar MIG/MAG, MMA og TIG lift
- Synergisk maskin for MIG/MAG sveising
- Lettlest fargedisplay



FABRICATOR EM401i PAKKE

0446400883, 0446401882, 0459836893, 0700025251 (pakke)

Kraftig inverterstyrt sveisemaskin for MIG/MAG og MMA sveising. Konstruert for å tåle tøff bruk.

Tekniske data

- Nettilkobling 3x400 Volt
- Intermittens 400A / 60% ved 40°C
- Vekt 107,5 kg

Fordeler

- Kraftig vannkjølt rørtrådmaskin
- 4-hjuls trådframføring
- Gjennomprøvd design og enkel i bruk
- Leveres med 10 m mellomkabel



RUSTLER EM 350C PRO MV

0448350883 (Komplett med PSF 315 4 m slangepakke)

Den kompakte Rustler PRO MIG er en kraftig maskin for varierte sveiseoppgaver. Med inverter teknologi kombineres lavt energiforbruk med gode sveiseegenskaper. Maskinen leveres komplett med slangepakke for MIG/MAG.

Tekniske data

- Multivolt nettilkobling 3x230-400 Volt
- Intermittens 350A / 40% ved 40°C
- Vekt 61 kg

Fordeler

- 4-hjuls trådfremføring
- Synergisk maskin for stål, rustfritt og aluminium
- Holder for gassflaske



WELDCLOUD

WeldCloud™ består av de innovative programmene Productivity, Notes og Fleet som sammen bidrar til å forbedre bedriftens produktivitet, redusere kostnader, øke oppetid samt kvalitetssikre sluttokumentasjon ved prosjekter.

WeldCloud Productivity

- Analyser din produktivitet
- Overvåk ditt forbruk
- Spor dine sveiseprosesser

WeldCloud Notes

- Automatisk dokumentasjon og rapportering
- Samlet administrasjon av dine sveiseprosedyrer er tidsbesparende

WeldCloud Fleet

- Administrer alle dine sveisemaskiner fra hvor som helst med skybasert utstyrskontroll, servicelogger og ytelsesinnsikt

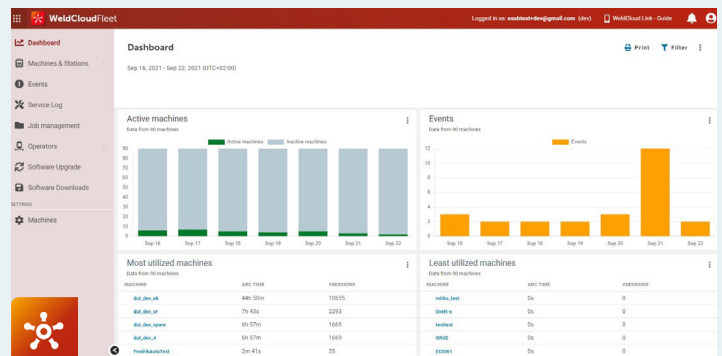
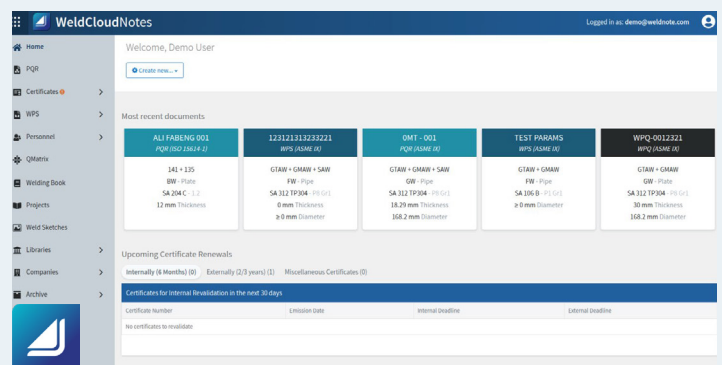
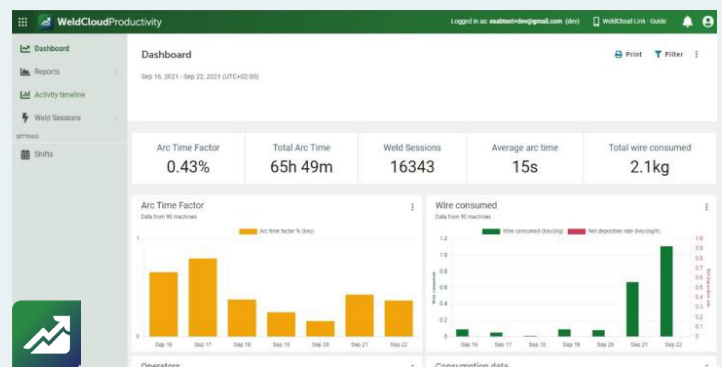

MINARC EVO 180

61002180C1 (Komplett med kabelsett)

Perfekt til bruk ute i felten. Tåler lange skjøtekabler og aggregat.

Tekniske data

- Nettilkobling 1x230 Volt
- Intermittens 140A / 60% ved 40°C
- Vekt 5,4 kg

Fordeler

- Robust og kraftig elektrodemaskin
- Tåler lange skjøtekabler og aggregatdrift
- Kan brukes i fuktige miljøer grunnet redusert tomgangsspenning



MASTER TIG 235 AC/DC

MT235ACDCGM (Uten slangepakke og panel)

God sveisekvalitet, brukervennlighet og lavt strømforbruk i en og samme sveisemaskin. Leveres med Weld Assist.

Tekniske data

- Nettilkobling 1x230 Volt
- Intermittens 200A / 60% ved 40°C
- Vekt 19,1 kg

Fordeler

- Weld Assist veileder deg til optimale innstillinger
- Økt sveisehastighet med dobbel pulsfunksjon
- Lavere støynivå ved AC/DC sveising
- Kan utvides med vannkjøler



MASTER M 205

P519GXE3 (Komplett med 3,5 m slangepakke)

Kompakt 1-fas bærbar puls-MIG, spesielt godt egnet for aluminium. Leveres med Weld Assist.

Tekniske data

- Nettilkobling 1x230 Volt
- Intermittens 170A / 60% ved 40°C
- Vekt 16,2 kg

Fordeler

- Bærbar pulsmaskin som er enkel å ta med seg
- Weld Assist veileder deg til optimale innstillinger
- Kan sveise alle materialer, også aluminium
- Kan utvides med vannkjøler



MASTER M 355

P508GXE4 (Komplett med 5 m slangepakke)

Kompakt MIG/MAG sveisemaskin for manuell MIG/MAG, synergisk MIG/MAG, puls MIG med dobbel puls og Weld Assist.

Tekniske data

- Multivolt nettilkobling 3x230-400 Volt
- Intermittens 280A / 60% ved 40°C
- Vekt 27 kg

Fordeler

- Kompakt pulsmaskin med multivolt
- Weld Assist veileder deg til optimale innstillinger
- Kan utvides med vannkjøler
- Kan benyttes med SuperSnake GTX



WELDEYE

Enkel løsning for overvåking av sveiseproduktiviteten. WeldEye ArcVision er en integrert Industry 4.0-løsning som sporer og registrerer lysbuetid og sveiseparametre for bedre innsikt i sveiseproduksjonen. Rådata samles inn digitalt fra tilkoblede sveisestasjoner og lastes opp trådløst med Master M 358 til WeldEye ArcVision. Dataene blir deretter visualisert i tydelige tabeller og grafer som kan filtreres etter ulike behov og enkelt vises i en nettleser.

Kontakt oss for gratis prøvelisens av WeldEye ArcVision uten forpliktelser. Prøvelisensen inkluderer også WeldEyes modul for sveiseprosedyrer som lar deg teste den digitale WPS-funksjonen (dWPS) med Master M.

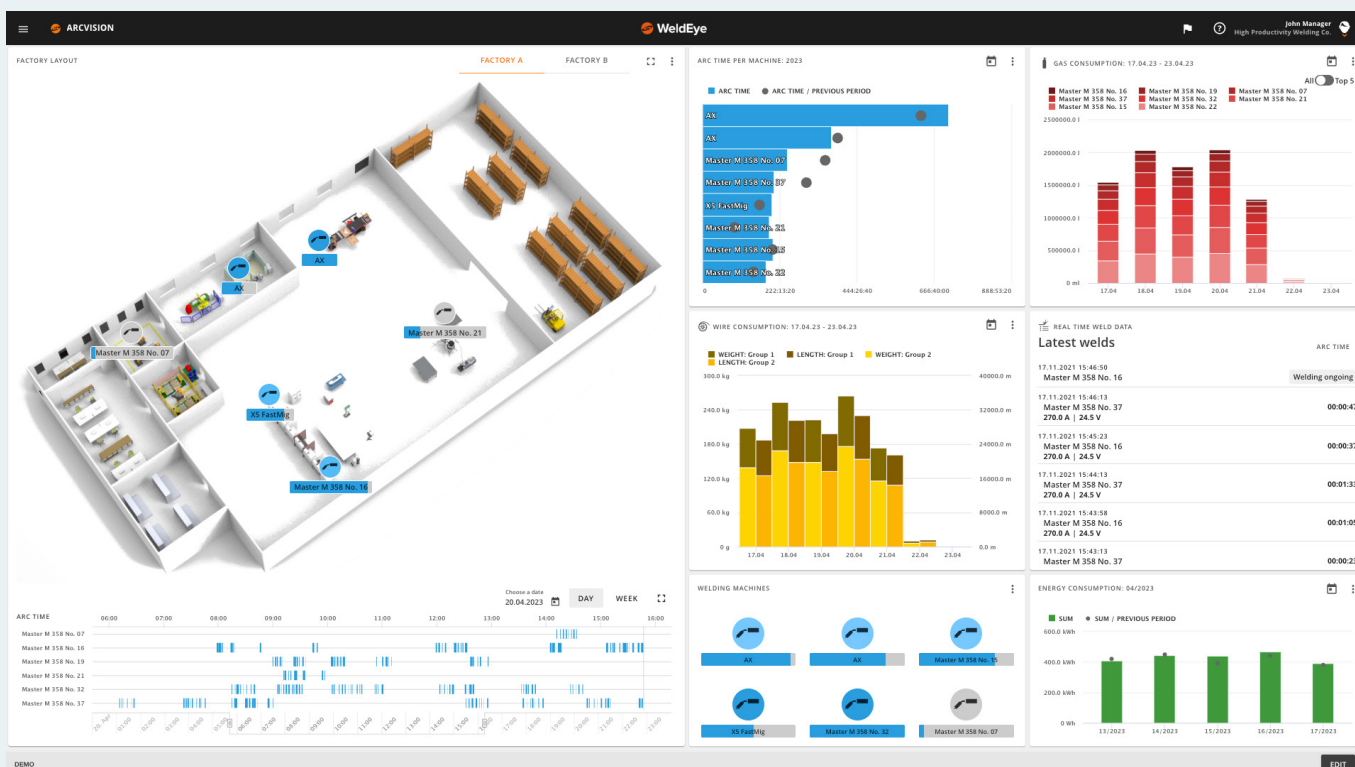

iWAVE 230i AD/DC

Oppsett av maskin på forespørsel

TIG AC/DC maskin uten kompromisser. Gir beste kvalitet i alle sveisesømmer og alle materialer.

Tekniske data

- Nettilkobling 1x230 Volt
- Intermittens 195A / 60% ved 40°C
- Vekt 17 kg

Fordeler

- Grafisk panel
- Enkel brukergrensesnitt
- Kan utvides med vannkjøler



iWAVE 400i AC/DC

Oppsett av maskin på forespørsel

iWAVE er et multiprosess sveiseapparat til alle prosesser som MIG/MAG, TIG AC/DC og MMA. En maskin som kan oppgraderes og utvides etter brukerens behov.

Tekniske data

- Multivolt nettilkobling 3x230-400 Volt
- Intermittens 360A / 60% ved 40°C
- Vekt 69 kg

Fordeler

- Enkel betjening med berøringskjerm
- En strømkilde for alle sveiseprosesser
- Velg fritt blant tilgjengelige sveisepakker og oppdater software ved behov



TPS 400i

Oppsett av maskin på forespørsel

TPS/i er et av de mest moderne sveisesystemene og oppfyller med sin enorme ytelse de høyeste krav for bruk til stål, rustfritt stål og aluminium.

Tekniske data

- Multivolt nettilkobling 3x230-400 Volt
- Intermittens 360A / 60% ved 40°C
- Vekt 37 kg

Fordeler

- Enkel betjening med berøringskjerm
- Innsmelting- og lysbuelengdestabilisatorer
- Velg fritt blant tilgjengelige sveisepakker og oppdater software ved behov
- Kan leveres som kompakt eller med løst mateskap



CMT – COLD METAL TRANSFER

Sammenlignet med tradisjonell MIG/MAG-sveising overbeviser CMT med en meget lav varmetilførsel og en ytterst stabil lysbue. Sveiseprosessen CMT (Cold Metal Transfer) fra Fronius er en sveisemetode der brukeren kan oppnå optimale resultater i et bestemt område ved sammenføyning av ulike materialer som stål og aluminium.

Tilgjengelig for alle maskiner i TPS/i og iWAVE serien.

Fordeler

- Kan leveres for både manuell og automatisert sveising
- Meget lav varmetilførsel
- Sprutfritt sveiseresultat
- Kan brukes til 3D-printing av de fleste stålkvaliteter
- Kan sveise materialer fra 0,3 mm tykkelse



Er du nysgjerrig på CMT prosessen og hva denne kan tilføre dine sveiseoppgaver, kontakt fagsjef sveiseprosesser Jens Brudevoll på jens@eiva-safex.no.

SVEISEROBOT

EIVA-SAFEX har muligheter for testing og demo av Fanuc cobot etter avtale. Vi har også muligheter for å bygge spesifikke sveiseprosesser tilpasset kundens behov, eller om du ønsker et bra system for offline programmering, så kan vi også hjelpe.

Ta kontakt med oss, så ser vi på mulighetene sammen.

Fordeler

- Fanuc CRX cobot fra en av verdens største industrielle robotleverandører
- Innebygde sveisefunksjoner og enkel drag&drop programmering
- Alle funksjoner og opsjoner som finnes på en tradisjonell industrirobot, får du også til denne
- Vision fugefølgingslasere, tilleggsakser og manipulatorer kan legges til og inkluderes i styringen
- Sveisedata justeres direkte fra styringspanelet
- Muligheter for digital tvilling og offline programmering



PLASMASKJÆRING

Som autorisert Hypertherm partner har vi et stort lager av forbruksdeler og et trent servicepersonell for å gi våre kunder forutsigbarhet. Vi hjelper deg med å finne riktig maskin til ditt behov. Våre selgere kan demonstrere maskinen for deg.

POWERMAX45 XP

088130 (Komplett med slangepakke)

Tekniske data

- Leveres som 1x230 Volt eller 3x400 Volt
- 32/16 Amp sikring (230/400 Volt)
- Forbruk luft: 188 l/min ved 5,9 bar
- Vekt 15 kg

Fordeler

- Anbefalt tykkelse 16-22 mm
- Maks tykkelse 29 mm
- Kan brukes på mekanisert skjæring



POWERMAX105 SYNC

059679 (Komplett med slangepakke)

Tekniske data

- Multivolt nettilkobling 3x230-400 Volt
- 50/29 Amp sikring (230/400 Volt)
- Forbruk luft: 260 l/min ved 5,9 bar
- Vekt 42,7 kg

Fordeler

- Anbefalt tykkelse 32-38 mm
- Maks tykkelse 50 mm
- Kan brukes på mekanisert skjæring



Mekanisert skjæring

For en rekke automatiserte bruksområder med maskinbrenner

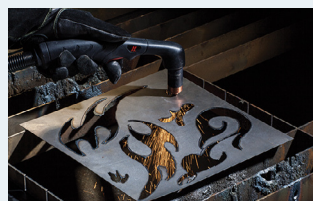

FineCut®

Skjær tynne snitt for fine detaljer eller indikate former



Merking

Ets tall eller bokstaver inn i en del for tydelig indikasjon



Langbrenner

Gir bedre arbeidsposisjon ved håndskjæring av plater

POWERMAX SYNC®

Den nye Powermax SYNC-serien gjør det enda enklere å ta i bruk plasmateknologi og dens fordeler. SYNC kommer i modellene 65/ 85/ 105 og erstatter tidligere modeller. Det tilbys et adapter for 45 XP/ 65/ 85/ 105-systemer som muliggjør bruk av SYNC-slitedeler.

Fordeler

- Med vekt på brukervennlige funksjoner kan SYNC redusere opplæringstiden for operatørene
- Slitedeler kommer i fargekodede patroner som én enhet. Dette minimerer feilbruk
- Automatisk justering av prosess og strømstyrke

● ● ●
 LED for aktiv/inaktiv/feil 7-trinns LED-skala for strømstyrke Justeringsknapp for strømstyrke
 Fugemodus-LED Låsebryter for brenner

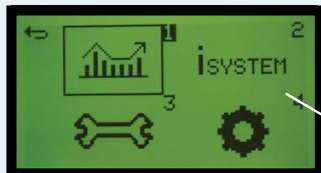

Ampere	Hånd-skjæring	Meknisert skjæring	FlushCut	FineCut manuell	FineCut mekanisert
45	428927	428925	-	428928	428926
65	428931	428930	428952	-	-
85	428935	428934	428953	-	-
105	428937	428936	428954	-	-



GARANTI PÅ MASKINER

Vi har 5 års garanti på alle sveise- og plasmamaskiner. Med serviceavtale og levering av nye sveisemaskiner fra EIVA-SAFEX kan du oppnå 10 års* garanti.

FORDELER FOR DEG SOM KUNDE

- Vi har 5 års garanti/ alternativt 10 år* på alle våre sveise- og plasmamaskiner
- 30 dagers full returrett på alle maskiner
- 48 timers driftsgaranti levert et av våre serviceverksteder
- 12 måneders bytterett til større maskin hvis kundens behov endrer seg
- Vi har som eneste aktør et regionalt servicenettverk med kvalifisert personell

* Utvidet til 10 års garanti ved kjøp av sveise- og plasmamaskiner fra EIVA-SAFEX, forutsatt kun bruk av originaldelar og aktiv bruk av vedlikeholdsjournal gjennom www.ecosafe.no og årlig validering iht. NEK EN IEC 60974-14 utført av EIVA-SAFEX.



VEDLIKEHOLDSJOURNAL

Skap gode rutiner ved å bruke vår vedlikeholdsjournal månedlig. Enkel egeninnsats forlenger levetiden på ditt utstyr. Se www.ecosafe.no/vedlikeholdsjournal.

- Ettettrekk alle koblinger daglig, spesielt jordkabler og slangepakker
- Bytt kontaktrør hver gang du bytter trådspole. Gir bedre strømovertøring
- Rengjør matehjul og bytt/blås trådleder i slangepakke hver uke



Firmainformasjon

Fyller ut om du ønsker kopi av skjemaet på epost

Utstyr

Sjekkliste

Visuell sjekk av maskin/utstyr

 OK

Visuell sjekk av slangepakke og andre kabler

 OK

Påse god kontakt på alle kabler/tilkoblinger, ettertrekk

 OK

Utstyret er rengjort etter produsentes anvisninger

 OK

Funksjonstest av utstyr

 OK

Registrert av

Bekreftelse på at opplysninger i dette skjema er korrekt

SVEISEMASKER

GUARDIAN 62F AIR

77006 (Komplett med friskluft), 32374 (Standard 62F)

Böhler Welding Guardian er en serie med sveisemasker med høy ytelse og kvalitet til rimelig pris. Leveres med friskluftssystemet Böhler Air. Kan også leveres som standard maske.

Fordeler

- Ergonomisk maske med god optikk, DIN 5-13
- Enkel betjening med utvendig justering
- Flippfunksjon med stort slipevisir
- Stort synsfelt, 62x98 mm
- TH3 partikkelfilter gir brukeren høyeste beskyttelsesklasse og systemet er sertifisert etter EN 12941
- Børsteløs viftemotor av høy kvalitet
- Visuell-, lyd- og vibrasjonsvarsling for blokkert filter og/eller lavt batterinivå
- Batteri med ekstra lang brukstid, opptil 14 timer
- Gass- og partikkelfilter som standard
- Vekt 1000 g (med friskluft)



SENTINEL A60 AIR

0700000832 (Komplett med friskluft), 0700600860 (Standard A60)

Sentinel A60 er meget ergonomisk og komfortabel med et krystallklart utsyn. Leveres med friskluftssystemet EPR-X1. Kan også leveres som standard maske.

Fordeler

- Automatisk friskluftsmaske
- Blendingsgrad DIN 5-13, DIN 3 som passiv (slipefeksjon)
- TH3 partikkelfilter av HEPA kvalitet gir brukeren høyeste beskyttelsesklasse og systemet er sertifisert etter EN 12941
- 3 hastigheter på motor; 170/190/220 l/min
- Visuell-, lyd- og vibrasjonsvarsling for blokkert filter og lavt batterinivå
- Batteri med lang brukstid, opptil 10 timer
- Vekt 860 g (med friskluft)



HELIX

1050.110 (Quattro), 1050.210 (CLT), 1050.010 (2.5)

Automatisk nedblendbar kassett er plassert bak slipevisiret. Dette beskytter kassetten mot slipesprut.

Fordeler

- Flippfunksjon med stort slipevisir
- DIN 4-14 (Quattro)
- Meget behagelig for øynene grunnet ShadeTronic® og FadeTronic®
- IsoFit ergonomisk hodering for overlegen komfort
- Kan leveres med hjelm iht. EN 397
- Kan brukes sammen med Swiss Air
- Vekt 620 g, godt balansert som gir mindre belastning på nakke

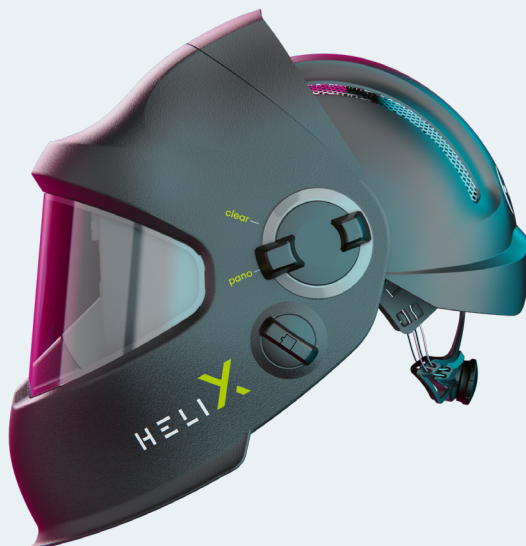

PANORAMAXX

1010.100 (Quattro standard), 4441.760 (Quattro med friskluft),
1010.201 (CLT standard), 4441.781 (CLT med friskluft),
1010.000 (2.5 standard), 4550.550 (2.5 med friskluft)

Den unike tilbaketrekte kassetten gir et vesentlig større synsfelt og bedre vektbalanse i masken.

Fordeler

- Helautomatisk med slipefunksjon
- Blendingsgrad fra DIN 4-13, DIN fra 2-3 som passiv (slipefunksjon) avhegig av modell
- Kan leveres med IsoFit hodering for overlegen komfort
- Kan brukes sammen med Swiss Air
- Vekt 550 g



CRYSTAL 2.0

1006.900 (Crystal 2.0), 4530.050 (med friskluft)

Har en unik type kassett med et fullverdig fargespektrum. Dette gir krystallklart utstyn og med Optrel autopilot er du alltid beskyttet.

Fordeler

- Helautomatisk med slipefunksjon
- Blendingsgrad DIN 4-12, DIN 2 som passiv (slipefunksjon)
- Kan leveres med IsoFit hodering for overlegen komfort
- Kan brukes sammen med Swiss Air
- Vekt 500 g



SWISS AIR

4700.010

Swiss Air er friskluftssystemet som kan brukes sammen med hvilken som helst standard sveisemaske. Vi anbefaler spesielt Swiss Air sammen med Optrel sveisemasker som kjennetegnes på god ergonomi og lav vekt.

Fordeler

- TH3 standard, også med gassfilter
- Kan brukes sammen med både hjelm og hørselvern
- Opptil 14 timer batterikapasitet
- Silikonmaske leveres som tilleggsutstyr
- Vekt 1200 g, inkl. filter, belte og batteri



SOFTHOOD

4900.051 (Kun Softhood)

Utviklet for bruk i demolering, trebearbeiding, mat- og farmasøytisk produksjon og landbruk. Softhood er basert på prinsippet om overtrykk i forhold til omgivelsene og hindrer forurenset luft i å komme inn i luftveiene. Må benyttes sammen med vifteenhet e3000X.

Fordeler

- Beskytter mot støv og sprøytetåke under ikke-giftige operasjoner
- Stort synsfelt med antidugg-belegg
- Klassifisert EN 12941 (TH3 sammen med e3000X)
- Vekt 240 g



e3000X

4553.000 (vifteenhet)

Et fremragende friskluftssystem som også kan kombineres med gassfilter for den beste beskyttelsen. e3000X friskluftssystem kan kombineres med blant annet Helix, Panoramaxx, Crystal og Softhood.

Fordeler

- Beskytter mot røyk, gass og partikler
- Kan leveres med A1B1E1 gassfilter
- Automatisk luftkontroll
- Kan leveres med kullfilter
- Brukes i kombinasjon med optrel PAPR masker



SYREBEISING

For rengjøring av hvite materialer. TIG Brush forbedrer materialets passivering og motstandsdyktighet mot korrosjon etter sveising.

TIG BRUSH

Enkel og rask rengjøring for økt lønnsomhet. Gir jevnere finish uten å endre overflatestrukturen.

Fordeler

- TIG Brush kjemikalier er klassifisert som «ikke farlig»
- TIG Brush kjemikalier er ikke temperaturavhengig ved bruk
- IP65
- Krever kun 1x230 V



NYHET SLANGEPAKKER

K-A1285 (LokWand), K-A1278 (Slimline PROPEL)

De nye og forbedrede slangepakkene, LokWand Torch og Slimline PROPEL Torch, består av færre deler og er enklere å rengjøre. Det nye designet på børstene gir mer konsentrert strømovertføring og effektivitet.

Fordeler LokWand

- Hurtig og enkel justering av børstelengde
- LokWand er mer motstandsdyktig mot korrosjon og fastsetting av børsten

Fordeler Slimline PROPEL

- Hurig demontering uten bruk av verktøy ved rengjøring og vedlikehold
- Smalt design muliggjør rengjøring i vanskelige og trange områder



LokWand Torch



Slimline PROPEL Torch

MERKEKIT

K-MARK-0090

Fordeler

- For merking på rustfritt stål med TIG Brush
- Merkekitet gir også mulighet for etsing i metall
- Må brukes i kombinasjon med PROPEL Torch



NYHET

TBX-330 LOKWAND KIT

K-X330L

TBX 330 er en prisgundig modell som er utviklet for utføring av de små oppgavene som reparasjonssveising og serviceoppdrag. Anbefales for TIG sveis.

Tekniske data

- Nettilkobling 1x230 Volt
- Intermittens 40A / 100%

Innhold i sett

- LokWand Torch
- Godskabel
- Rensevæske
- Nøytraliseringsvæske
- Reservebørste



TBX-550 PROPEL KIT

K-EE550P

TBX-550 er den mest økonomiske modellen. Kan brukes både til rensing, merking og polering, men til en lavere pris enn TBX-700.

Tekniske data

- Nettilkobling 1x230 Volt
- Intermittens 85A / 100%

Innhold i sett

- PROPEL Torch
- Godskabel
- Rensevæske
- Nøytraliseringsvæske
- Reservebørste



TBX-700 PROPEL KIT

K-E700PM

TBX 700 er den kraftigste modellen fra TIG Brush som kan brukes på både MIG, TIG og MMA sveis. Modellen egner seg også godt for merking og polering.

Tekniske data

- Nettilkobling 1x230 Volt
- Intermittens 110A / 100%

Innhold i sett

- PROPEL Torch
- Godskabel
- Rensevæske
- Nøytraliseringsvæske
- Reservebørste



SVEISEAVSUG

KEMPER leverer kvalitetsprodukter som sikrer god HMS i din bedrift. EIVA-SAFEX er norsk leverandør av hele KEMPER sitt sortiment.

SKREDDERSYDDE LØSNINGER

Sammen med KEMPER kan vi skreddersy løsninger tilpasset ditt behov. Det kan være alt fra komplette push-pull-systemer til filtersystemer for å rense luften fra sveiseprosessen eller ditt plasma skjærebord.

Vi analyserer din opprinnelige situasjon og utvikler et konsept som gjelder for ditt produksjonsmiljø med hensyn til budsjett, energieffektivitet, brukervennlighet og luftkvalitet for dine arbeidere.

Produktspekter

- Filter for skjæreanlegg
- Sentralfilter for sveisebåser og skjæreanlegg
- Punktavsug med og uten filter
- Generell ventilasjon til verksted
- Måleutstyr for luftkvalitet
- Sveisebåser med støydempende delevegger
- Sveisebåser med enkelt sveiseforheng



SVEISEAVSUG MED ARM

79002201 (2 m fleksibel eksosarm med vifte)

KEMPER har et variert utvalg av sveiseavsug. Lengde på arm kan levers fra 2 til 10 meter samt med separat vifte eller tilkobling til sentralt sveiseavsug med filter.

Fordeler

- 360° roterende eksoshette med spjeld
- Flexibel eksosarm: Polyester stoffslange, PVC belagt med sveiset ståltrådspiral for lang holdbarhet
- Hus og vifte av støpt silumin

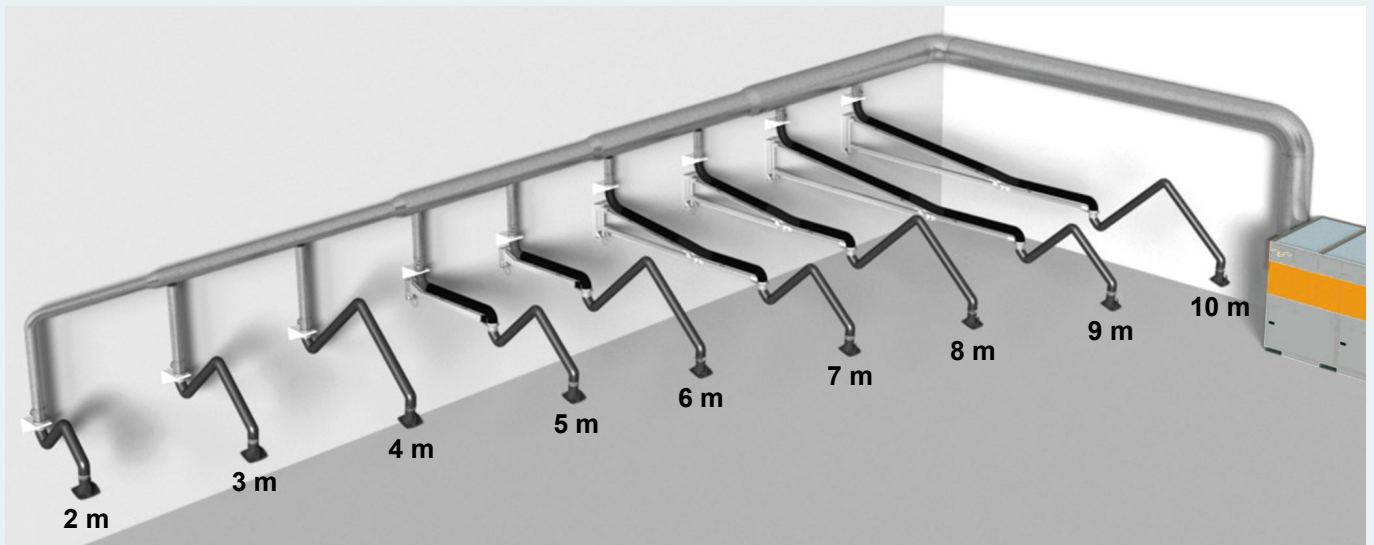

AIR WATCH

390200

KEMPER AirWatch overvåker luftkvaliteten i produksjonshaller og verksteder ved hjelp av en optisk lasermåler. En måling gir et godt bilde av hvordan luftkvaliteten er på din arbeidsplass. KEMPER AirWatch måler antall og størrelser på partikler.

Fordeler

- Alle data lagres i skyen
- Data kan vises eller evalueres på en PC, smarttelefon eller nettbrett
- Luftkvaliteten indikeres visuelt med et grønt, gult eller rødt LED-lys på måleren

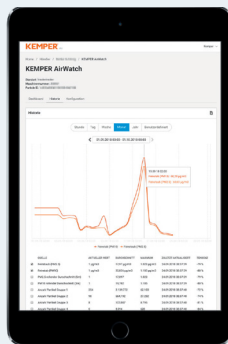
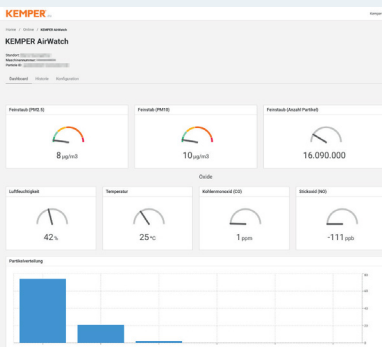

CLEANAIR TOWER

390620

KEMPER tenker på dine ansattes helse da CleanAir Tower fungerer som en luftrensner i ditt verksted. Denne type ventilasjonsanlegg skal kun brukes som et supplement til eksisterende systemer. Ved å installere denne type ventilasjonssystem skaper du et sikkert og fremfor alt rent arbeidsmiljø for dine ansatte.

KemJET kan leveres i flere størrelser fra 6000 - 13000 m³/t og er beregnet for større verkstedslokaler hvor CleanAir blir for liten.

Fordeler

- Frittstående system trenger ikke integrering
- Renser mer enn 99,9% av ultrafne partikler
- Rask installasjon
- Selvrensende filter
- Kan tidsstyres eller styres av AirWatch

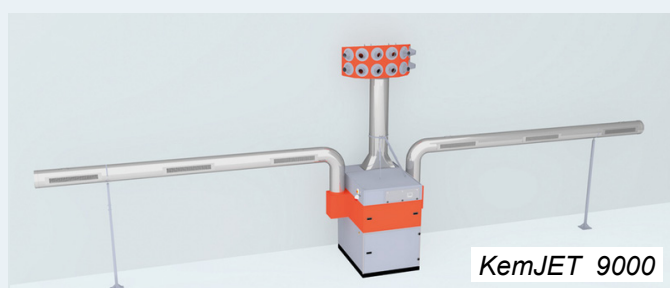

HØYVAKUUM PROSESSAVSUG

I samarbeid med REGLO tilbyr vi en komplett løsning av EFFEX høyvakuum og prosessavsug.

EFFEX HØYVAKUUM

Systemet ventilerer røyk, partikler, vann, damp og støv og oppfyller arbeidsmiljølovens gjeldende regelverk omhandlende varmt arbeid.

Fordeler

- Redusert sykefravær
- Økt trivsel med bedre inneklima
- Økte produksjonsrater
- Forbedret produksjonskvalitet
- Reduserte rengjøringskostnader
- Redusert miljøpåvirkning

Produktspekter

- Bærbare, mobile og stasjonære enheter
- Sugemunnstykker
- Støvsugesett
- Vannutskillere
- Slinger
- Svingarmer



Anlegg levert til Aker Solutions Stord

For ytterligere informasjon kontakt fagsjef sveiseprosesser Johnny Vikanes på johnny@eiva-safex.no.



SKARSVAAG

Anlegg levert til Skarsvaag Boats

MICROSTEP SKJÆREANLEGG

MicroStep er ledende europeisk leverandør av skjæreanlegg. EIVA-SAFEX har vært stolt partner med MicroStep i over 15 år.

SKREDDERSØM

Totalt har MicroStep levert over 3400 skjæreanlegg verden over. Av disse leveres 1/3 med hode for fugeskjæring. MicroStep leverer alle typer skjæreanlegg fra store komplekse maskiner til små enkle med gass, plasma, vann eller fiberlaser. Til skjæring for plate, profil, bjelker, rør og domer. Alle anlegg er kundetilpasset etter kundens behov og ønsker.

Vi tilbyr skreddersøm innen plasmaskjæring med strømkilder fra markedslederne Hypertherm og Kjellberg insterwalde.

I Norge har vi levert over 60 skjæreanlegg. Be om referanseliste eller kontakt fagsjef sveiseprosesser Kristoffer Lindh på kristoffer@eiva-safex.no for en demonstrasjon.

Plasma

Oksygen

Vann

Laser

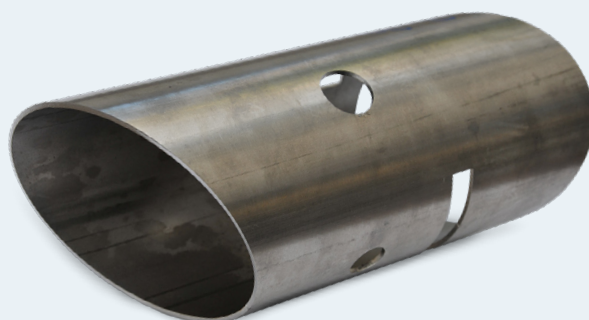

Rør- og profilskjæring

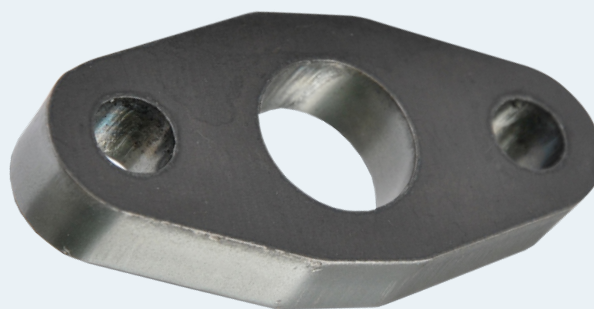

2D-skjæring



Domeskjæring

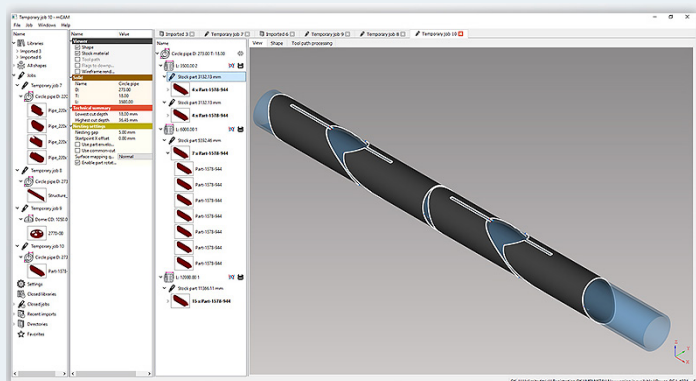
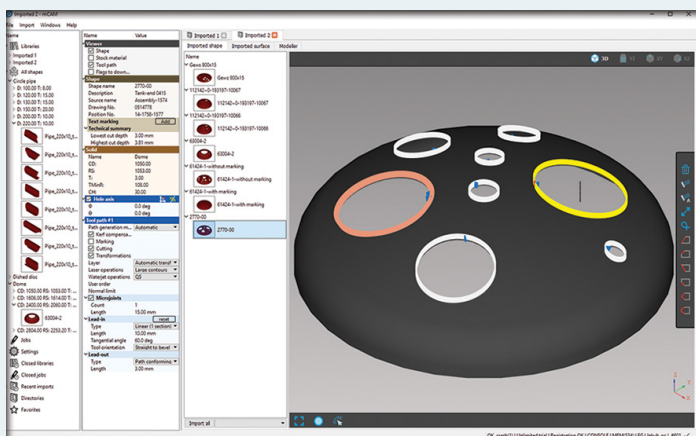

Fugeskjæring



ABP - Additional Beveling Process



Rørskjæring



Hullslåing



Automatisk kalibrering av geometri

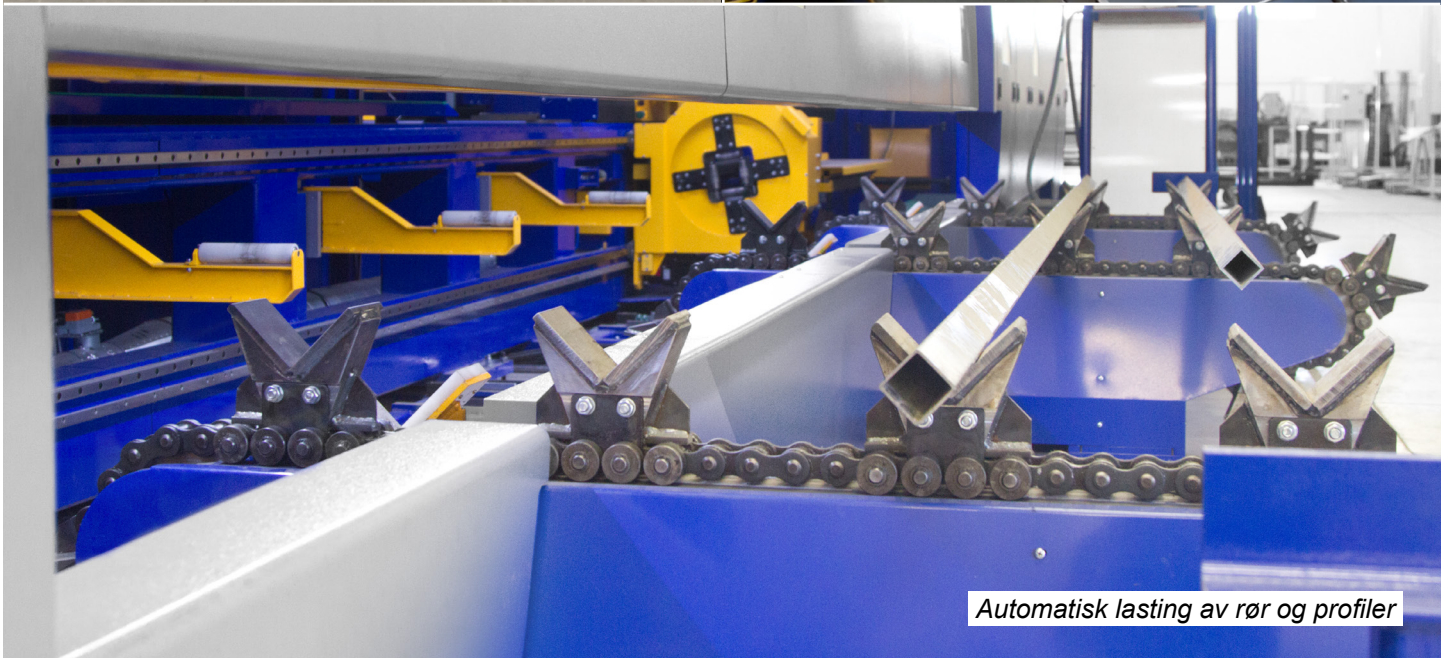

Automatisk lasting av rør og profiler

MG

MG er MicroSteps førsteklasses CNC-skjæreanlegg som er egnet for langvarig industriell bruk samtidig som maskinen møter de høyeste krav til presisjon, ytelse og brukervennlighet. MG-maskiner er egnet for en rekke bruksområder som fugeskjæring med plasma og oksygen, ytterligere avfasningsprosess (ABP-Adaptiv Bevel Process), rør-, profil- og domekjæring, boring og merking.



MASTERCUT COMPACT

MasterCut Compact er en dynamisk, høypresisjons CNC-skjæremaskin egnet for en rekke oppgaver innen plasma- og oksygenskjæring. Takket være det sofistikerte designet leveres maskinen med de nyeste funksjonene innen plasmateknologi til en fornuftig pris. Maskinen skjærer korrekte konturer, små hull og skarpe hjørner. Et 3D-bevel skjærehode gjør det mulig å utføre en stor del av de vanligste oppgavene innen fugeskjæring.

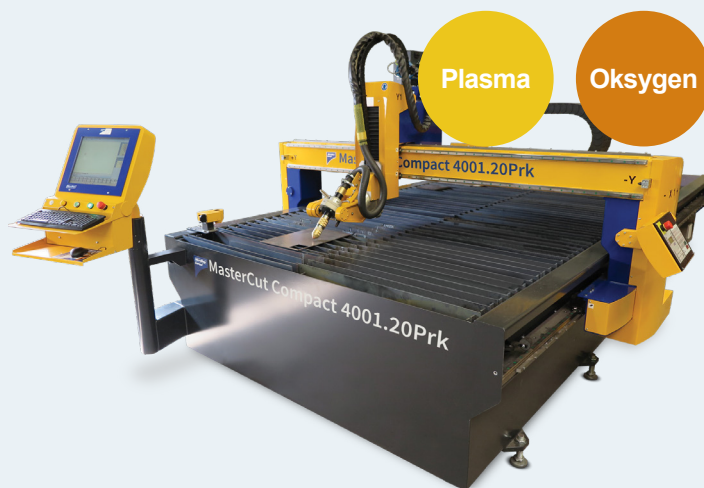

MSF PRO

MSF Pro er et kraftig laserskjæringssystem for kutting av materialer med fiberlaser, eller en kombinasjon av fiberlaser og plasma. Maskinen er designet for produksjon av meget nøyaktige deler ved høye skjærehastigheter, med overraskende lave vedlikeholds- og driftskostnader. Den enestående dynamikken til MSF Pro oppnås med en lavtsittende portal, digitale AC-motorer og presise planetgir. Maskinen er som standard utstyrt med et automatisk vekslebord.

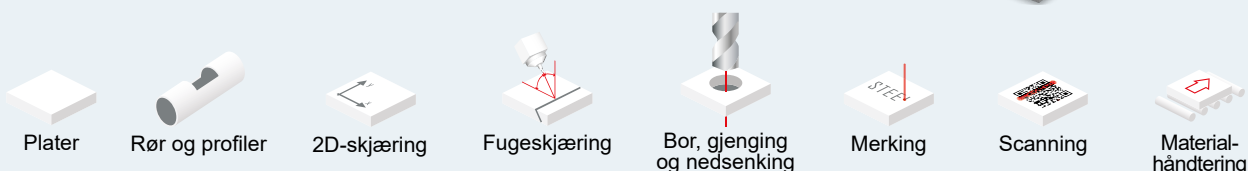

MSL FLEX

MSL Flex er det perfekte springbrettet inn i laserskjæringens verden. Den presise laserskjæremaskinen gir utmerket valuta for pengene uten å gå på kompromiss med kvaliteten. Med pålitelig behandling av 2D-skjæreoppgaver lar den ytelsen tale for seg selv.



Plater



2D-skjæring



Merking



Scanning



Materialhåndtering



Rettskjæring med plasma og gass
Anlegg levert til MCE



Rettskjæring med plasma
Anlegg levert til Torp Mek. Verksted



3D-bevelinghode for fugeskjæring med plasma
Anlegg levert til Maritim Sveiseservice

ROBOTANLEGG

I samarbeid med EGH leverer vi komplette skreddersydde robotanlegg fra alle ledende robotprodusenter. Sammen tilbyr vi effektive automasjonsløsninger til alle typer industrier i hele landet.

KUNDETILPASSEDE LØSNINGER

EGH AS har lang erfaring innenfor automasjon, programmering, prosessarbeid, robotsimulering og robotsveising. Ved å samarbeide med de beste leverandørene som leverer gjennomprøvde produkter, sikrer vi høy oppetid.

Fordeler

- Kundetilpassede løsninger
- Oppetid, bransjens beste regionale servicetilbud
- Flere robotløsninger leveres og støttes. Bl.a. FANUC, ABB Robotics, KUKA og Universal Robots
- Meget lønnsomt med retrofit for sveiseutstyr til eksisterende robot
- Vi tilbyr de fleste strømkilder ferdig integrert med robot



Henrik Olovsson og Einar Heslien fra EGH AS
Bilde fra artikkel Maskinregisteret

EIVA-SAFEX har levert flere robotanlegg som er tilpasset kundens behov for enkle repeterende sveiseoppgaver. For demonstrasjon kontakt fagsjef sveiseprosesser Jens Brudevoll på jens@eiva-safex.no.



Roboten freser og valser rør i tillegg til å sveise alle deler
Anlegg levert til FrioNordica AS

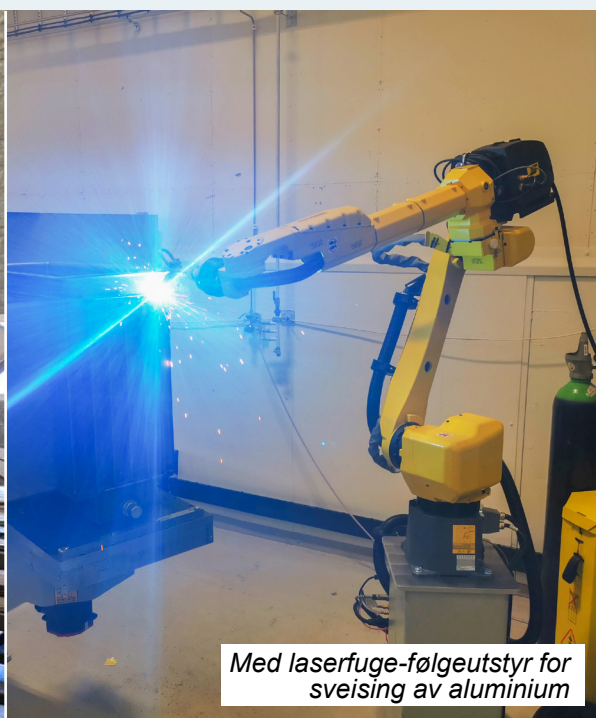

Med laserfuge-følgeutstyr for sveising av aluminium

STRAND STILLAS AS

Strand Stillas er lokalisert på Sunnmøre der de har egenproduksjon av Norges første aluminiumstillas, som er sertifisert av SINTEF, noe som garanterer sikkerhet og kvalitet. De har høy grad av automatisert produksjon både på sveis og håndtering.

EIVA-SAFEX er leverandør av sveisetjenester og programmering mot robot. Det er avgjørende for selskapet med god kunnskap og kort responstid, det får de hos EIVA-SAFEX. Her er også sikkerheten på topp med lukkede celler og med REGLO sveiseavslag levert av oss.

Fordeler

- En robotcelle for effektiv sveising av aluminiumstillas og komponenter
- Fronius CMT prosess er fullintegrert i robotstyringen som gir et enkelt brukergrensesnitt
- Roboten har en egenprodusert spesiallaget 3 akset manipulator som gjør at du kan laste deler på utsiden samtidig som roboten jobber på innsiden av robotcellen



Fanuc sveiserobot med Fronius CMT prosess

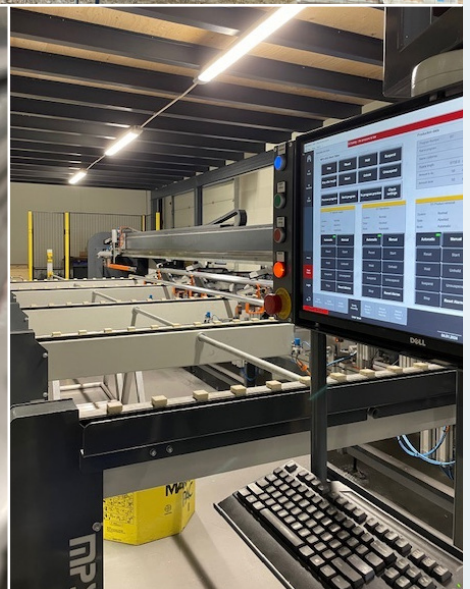
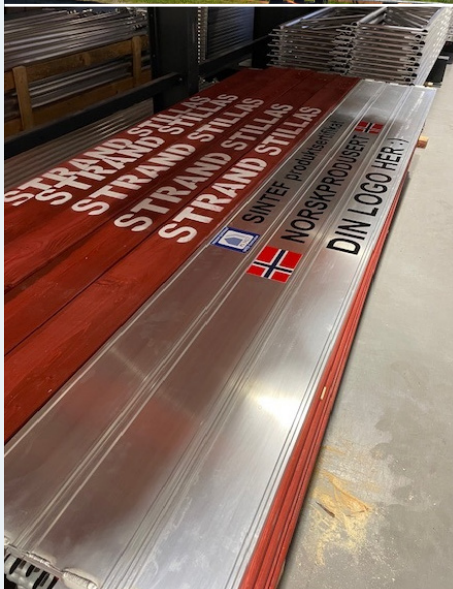

SVEISETILSETT



ESAB

FUME REDUCTION SOLUTIONS



Hva betyr automatiserte forsyningsløsninger for ditt firma?



Se lagerbeholdning live

Lagerhåndtering, administrasjon og kontroll av varelager, lagerbeholdning og vareflyt.



Ubundet kapital

Unngå kapitalbinding av omløpsmidler, som for eksempel materialer og varer til drift.



Tilgangsstyring

Øke sikkerheten, minske risikoen for at uautoriserte personer kan forsyne seg av varelageret.



Tilgang til varer 24/7

Som gir økt kontroll, reduserte varekostnader, optimalisert drift og redusert risiko for nedetid.



Prosjektkontroll

Oversikt over løpende kostnader i prosjektet og riktig budsjettering av forbruk.



Utlån/leie

Maskiner og utstyr til store og små prosjekter innenfor bygg og anlegg, industri og offentlig.



TESS Forsyningsløsninger

Ta kontakt med fagansvarlig i TESS for mer informasjon:

Kim Hagen, Salgsdirektør – Forsyningsløsninger, +47 930 98 900, kim.hagen@tess.no

LØFT OG LØFTETEKNIKK

EIVA-SAFEX er en sertifisert Sakkyndig Virksomhet.

Vi har serviceteknikere over hele landet som kan bistå med årlig kontroll, preventivt vedlikehold, reparasjoner, prøveløft og sertifisering av alle typer løfteutstyr.

Vår opplæringsavdeling holder kurs på våre kurssteder, ute hos kunder eller nettbasert. Vi tilpasser dokumenterte og sertifiserte kurs etter kundenes behov.

Vi har lang erfaring med å effektivt lagre og systematisere lovpålagt dokumentasjon som brukerveiledninger og samsvarserklæringer ved hjelp av kundetilpassede systemer for utstyrsmerking (NFC, RFID, QR osv.)

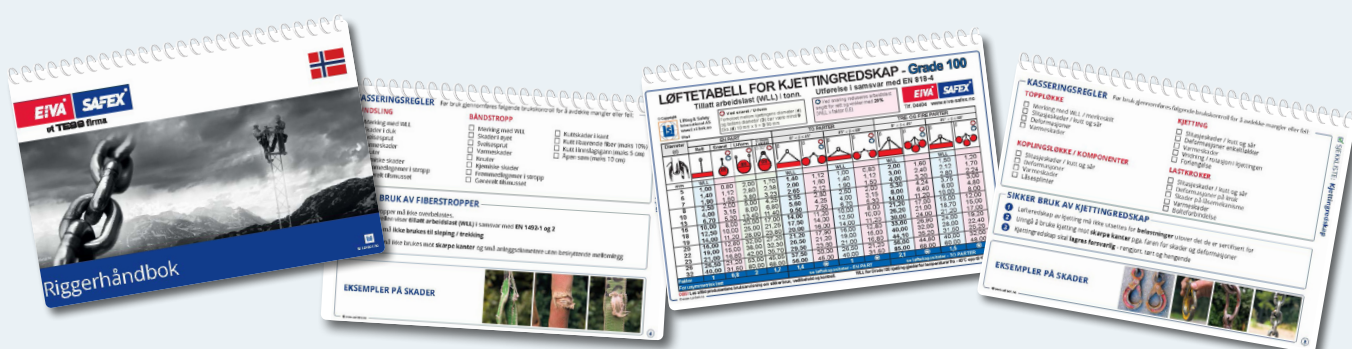

LØFTEREDSKAP

Forskjellige løfteoperasjoner krever forskjellig løfteredskap. Hva som er best til ulike oppgaver kan vi hjelpe deg med. Våre verksteder produserer løfteredskap av kjetting, fiber og wire/ståltau etter ønskede spesifikasjoner.



Trommelløfter 2 T



Trommelløfter 3,15 T



VIP-mini 4 mm



Syrefast/ AISI 316



Kjettingredskap



Fiberredskap



Wireredskap

FIBERSTROPPER

SAFEX® fiberstropper er laget for norsk klima. De er utstyrt med merkelapp som ikke knekker eller revner selv i svært lave temperaturer.

Egenskaper

- Hver stropp er merket med QR-kode for enkel nedlasting av sertifikat (1)
- Utstyrt med hempe for RFID-brikke eller egen merking (2)
- Felt for tatt-i-bruk dato (Sakkyndig kontroll etter 12 mnd.) (3)
- Produsert iht. EN 1492-1 (båndstropp) og EN 1492-2 (rundsling)
- 100% polyester



S3 båndstropp

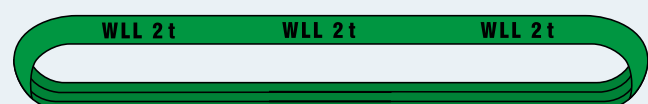

S6 rundsling



Art.nr	Varenavn
S3-101	BÅNDSTROPP LILLA 1MX50MM 1T
S3-102	BÅNDSTROPP LILLA 2MX50MM 1T
S3-103	BÅNDSTROPP LILLA 3MX50MM 1T
S3-104	BÅNDSTROPP LILLA 4MX50MM 1T
S3-105	BÅNDSTROPP LILLA 5MX50MM 1T
S3-106	BÅNDSTROPP LILLA 6MX50MM 1T
S3-107	BÅNDSTROPP LILLA 7MX50MM 1T
S3-108	BÅNDSTROPP LILLA 8MX50MM 1T
S3-110	BÅNDSTROPP LILLA 10MX50MM 1T
S3-112	BÅNDSTROPP LILLA 12MX50MM 1T
S3-114	BÅNDSTROPP LILLA 14MX50MM 1T
S3-201	BÅNDSTROPP GRØNN 1MX60MM 2T
S3-202	BÅNDSTROPP GRØNN 2MX60MM 2T
S3-203	BÅNDSTROPP GRØNN 3MX60MM 2T
S3-204	BÅNDSTROPP GRØNN 4MX60MM 2T
S3-205	BÅNDSTROPP GRØNN 5MX60MM 2T
S3-206	BÅNDSTROPP GRØNN 6MX60MM 2T
S3-207	BÅNDSTROPP GRØNN 7MX60MM 2T
S3-208	BÅNDSTROPP GRØNN 8MX60MM 2T
S3-209	BÅNDSTROPP GRØNN 9MX60MM 2T
S3-210	BÅNDSTROPP GRØNN 10MX60MM 2T
S3-212	BÅNDSTROPP GRØNN 12MX60MM 2T
S3-214	BÅNDSTROPP GRØNN 14MX60MM 2T
S3-216	BÅNDSTROPP GRØNN 16MX60MM 2T
S3-301	BÅNDSTROPP GUL 1MX90MM 3T
S3-302	BÅNDSTROPP GUL 2MX90MM 3T
S3-303	BÅNDSTROPP GUL 3MX90MM 3T
S3-304	BÅNDSTROPP GUL 4MX90MM 3T
S3-305	BÅNDSTROPP GUL 5MX90MM 3T
S3-306	BÅNDSTROPP GUL 6MX90MM 3T
S3-307	BÅNDSTROPP GUL 7MX90MM 3T
S3-308	BÅNDSTROPP GUL 8MX90MM 3T
S3-309	BÅNDSTROPP GUL 9MX90MM 3T
S3-310	BÅNDSTROPP GUL 10MX90MM 3T
S3-312	BÅNDSTROPP GUL 12MX90MM 3T
S3-314	BÅNDSTROPP GUL 14MX90MM 3T
S3-316	BÅNDSTROPP GUL 16MX90MM 3T

Art.nr	Varenavn
S3-501	BÅNDSTROPP RØD 1MX150MM 5T
S3-502	BÅNDSTROPP RØD 2MX150MM 5T
S3-503	BÅNDSTROPP RØD 3MX150MM 5T
S3-504	BÅNDSTROPP RØD 4MX150MM 5T
S3-505	BÅNDSTROPP RØD 5MX150MM 5T
S3-506	BÅNDSTROPP RØD 6MX150MM 5T
S3-507	BÅNDSTROPP RØD 7MX150MM 5T
S3-508	BÅNDSTROPP RØD 8MX150MM 5T
S3-509	BÅNDSTROPP RØD 9MX150MM 5T
S3-510	BÅNDSTROPP RØD 10MX150MM 5T
S3-512	BÅNDSTROPP RØD 12MX150MM 5T
S3-513	BÅNDSTROPP RØD 13MX150MM 5T
S3-514	BÅNDSTROPP RØD 14MX150MM 5T
S3-516	BÅNDSTROPP RØD 16MX150MM 5T
S3-802	BÅNDSTROPP BLÅ 2MX240MM 8T
S3-803	BÅNDSTROPP BLÅ 3MX240MM 8T
S3-804	BÅNDSTROPP BLÅ 4MX240MM 8T
S3-805	BÅNDSTROPP BLÅ 5MX240MM 8T
S3-806	BÅNDSTROPP BLÅ 6MX240MM 8T
S3-807	BÅNDSTROPP BLÅ 7MX240MM 8T
S3-808	BÅNDSTROPP BLÅ 8MX240MM 8T
S3-810	BÅNDSTROPP BLÅ 10MX240MM 8T
S3-812	BÅNDSTROPP BLÅ 12MX240MM 8T
S3-814	BÅNDSTROPP BLÅ 14MX240MM 8T
S3-816	BÅNDSTROPP BLÅ 16MX240MM 8T
S3-902	BÅNDSTROPP ORANGE 2M 10T
S3-903	BÅNDSTROPP ORANGE 3M 10T
S3-904	BÅNDSTROPP ORANGE 4M 10T
S3-905	BÅNDSTROPP ORANGE 5M 10T
S3-906	BÅNDSTROPP ORANGE 6M 10T
S3-907	BÅNDSTROPP ORANGE 7M 10T
S3-908	BÅNDSTROPP ORANGE 8M 10T
S3-910	BÅNDSTROPP ORANGE 10M 10T
S3-912	BÅNDSTROPP ORANGE 12M 10T
S3-914	BÅNDSTROPP ORANGE 14M 10T
S3-916	BÅNDSTROPP ORANGE 16M 10T

Andre kapasiteter/lengder på forespørsel.



	Art.nr	Varenavn
	S6-101	RUNDSLING LILLA 0.5M/1M 1T
	S6-102	RUNDSLING LILLA 1M/2M 1T
	S6-103	RUNDSLING LILLA 1.5M/3M 1T
	S6-104	RUNDSLING LILLA 2M/4M 1T
	S6-105	RUNDSLING LILLA 2.5M/5M 1T
	S6-106	RUNDSLING LILLA 3M/6M 1T
	S6-107	RUNDSLING LILLA 3.5M/7M 1T
	S6-108	RUNDSLING LILLA 4M/8M 1T
	S6-109	RUNDSLING LILLA 4.5M/9M 1T
	S6-110	RUNDSLING LILLA 5M/10M 1T
	S6-112	RUNDSLING LILLA 6M/12M 1T
	S6-114	RUNDSLING LILLA 7M/14M 1T
	S6-201	RUNDSLING GRØNN 0.5M/1M 2T
	S6-202	RUNDSLING GRØNN 1M/2M 2T
	S6-203	RUNDSLING GRØNN 1.5M/3M 2T
	S6-204	RUNDSLING GRØNN 2M/4M 2T
	S6-205	RUNDSLING GRØNN 2.5M/5M 2T
	S6-206	RUNDSLING GRØNN 3M/6M 2T
	S6-207	RUNDSLING GRØNN 3.5M/7M 2T
	S6-208	RUNDSLING GRØNN 4M/8M 2T
	S6-209	RUNDSLING GRØNN 4.5M/9M 2T
	S6-210	RUNDSLING GRØNN 5M/10M 2T
	S6-212	RUNDSLING GRØNN 6M/12M 2T
	S6-214	RUNDSLING GRØNN 7M/14M 2T
	S6-216	RUNDSLING GRØNN 8M/16M 2T
	S6-220	RUNDSLING GRØNN 10M/20M 2T
	S6-301	RUNDSLING GUL 0.5M/1M 3T
	S6-302	RUNDSLING GUL 1M/2M 3T
	S6-303	RUNDSLING GUL 1.5M/3M 3T
	S6-304	RUNDSLING GUL 2M/4M 3T
	S6-305	RUNDSLING GUL 2.5M/5M 3T
	S6-306	RUNDSLING GUL 3M/6M 3T
	S6-307	RUNDSLING GUL 3.5M/7M 3T
	S6-308	RUNDSLING GUL 4M/8M 3T
	S6-309	RUNDSLING GUL 4.5M/9M 3T
	S6-310	RUNDSLING GUL 5M/10M 3T
	S6-312	RUNDSLING GUL 6M/12M 3T
	S6-314	RUNDSLING GUL 7M/14M 3T
	S6-316	RUNDSLING GUL 8M/16M 3T

	Art.nr	Varenavn
	S6-501	RUNDSLING RØD 0.5M/1M 5T
	S6-502	RUNDSLING RØD 1M/2M 5T
	S6-503	RUNDSLING RØD 1.5M/3M 5T
	S6-504	RUNDSLING RØD 2M/4M 5T
	S6-505	RUNDSLING RØD 2.5M/5M 5T
	S6-506	RUNDSLING RØD 3M/6M 5T
	S6-507	RUNDSLING RØD 3.5M/7M 5T
	S6-508	RUNDSLING RØD 4M/8M 5T
	S6-510	RUNDSLING RØD 5M/10M 5T
	S6-512	RUNDSLING RØD 6M/12M 5T
	S6-514	RUNDSLING RØD 7M/14M 5T
	S6-516	RUNDSLING RØD 8M/16M 5T
	S6-801	RUNDSLING BLÅ 0.5M/1M 8T
	S6-802	RUNDSLING BLÅ 1M/2M 8T
	S6-803	RUNDSLING BLÅ 1.5M/3M 8T
	S6-804	RUNDSLING BLÅ 2M/4M 8T
	S6-805	RUNDSLING BLÅ 2.5M/5M 8T
	S6-806	RUNDSLING BLÅ 3M/6M 8T
	S6-808	RUNDSLING BLÅ 4M/8M 8T
	S6-810	RUNDSLING BLÅ 5M/10M 8T
	S6-812	RUNDSLING BLÅ 6M/12M 8T
	S6-814	RUNDSLING BLÅ 7M/14M 8T
	S6-816	RUNDSLING BLÅ 8M/16M 8T
	S6-820	RUNDSLING BLÅ 10M/20M 8T
	S6-901	RUNDSLING ORANGE 0.5M/1M 10T
	S6-902	RUNDSLING ORANGE 1M/2M 10T
	S6-903	RUNDSLING ORANGE 1.5M/3M 10T
	S6-904	RUNDSLING ORANGE 2M/4M 10T
	S6-905	RUNDSLING ORANGE 2.5M/5M 10T
	S6-906	RUNDSLING ORANGE 3M/6M 10T
	S6-907	RUNDSLING ORANGE 3.5M/7M 10T
	S6-908	RUNDSLING ORANGE 4M/8M 10T
	S6-910	RUNDSLING ORANGE 5M/10M 10T
	S6-912	RUNDSLING ORANGE 6M/12M 10T
	S6-914	RUNDSLING ORANGE 7M/14M 10T
	S6-916	RUNDSLING ORANGE 8M/16M 10T
	S6-920	RUNDSLING ORANGE 10M/20M 10T

Andre kapasiteter/lengder på forespørsel.

TILBEHØR FIBERSTROPPER

NOCUT HYLSE

Egenskaper

- Øker sikkerheten for operatøren og forlenger levetiden for fiberstroppe
- Hylsen er laget av det supersterke myke materialet vevet HMPE og beskytter fiberstroppe mot skarpe kanter som f.eks på coils, stålkonstruksjoner, galvaniserte deler og propellblader
- Lav vekt gjør bruken enkel og ergonomisk

D049294	NOCUT SLEEVE NCS-055 1 m Innvendig bredde 55 mm
D049295	NOCUT SLEEVE NCS-075 1 m Innvendig bredde 75 mm
D049296	NOCUT SLEEVE NCS-105 1 m Innvendig bredde 105 mm
D049297	NOCUT SLEEVE NCS-135 1 m Innvendig bredde 135 mm
D049298	NOCUT SLEEVE NCS-165 1 m Innvendig bredde 165 mm
D049299	NOCUT SLEEVE NCS-195 1 m Innvendig bredde 195 mm
D049300	NOCUT SLEEVE NCS-255 1 m Innvendig bredde 255 mm
D063351	NOCUT SLEEVE NCS-315 1 m Innvendig bredde 315 mm



SLITEHYLSE

Egenskaper

- Brannslange av type Flexitex standard
- Slangen er laget av sort PVC og nitril gummi i 2,2 mm tykkelse
- Selges som metervare

PS0110	SLITEHYLSE 100 mm for fiberstroppe
PS06	SLITEHYLSE 50 mm for lastsikring

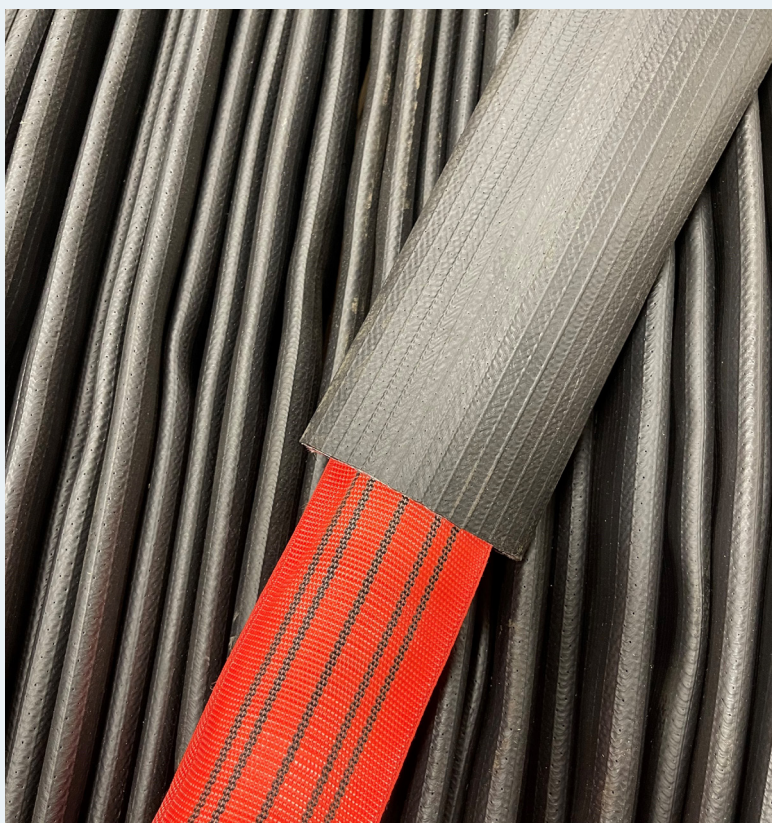

MANIPULATORER

Dalmecc er verdens ledende produsent av manipulatorer. Øker produktiviteten og sikrer HMS på arbeidsplassen.

DALMECC

Dalmecc sine manipulatorer drives kun med trykkluft. En manipulator lar deg håndtere uhandterlige ting lekende lett. Integreres enkelt i eksisterende arbeidsmiljø.

Hvorfor leverer Dalmecc kun pneumatiske manipulatorer?

- Fordi trykkluft er rent, ufarlig og lett tilgjengelig
- Fordi pneumatiske komponenter er svært pålitelige og lette å vedlikeholde selv i de mest krevende miljøer
- Fordi trykkluft tillater lagring av nødforsyning slik at lasten ikke kan mistes selv ved bortfall av trykklufttilførsel

Link til
artikkel i TU



WILLIAM HACKETT INDUSTRI TALJER

Fordeler

- **Doble paler:** dobbel sikkerhet, montert som standard
- **Kroksperrer:** øvre og nedre krok på taljene er utstyrt med solide støpte kroksperrer. Låsetuppen og kroken er integrert, dette gir en sterk og robust låsing av kroken
- **Temperaturområde:** -20°C til +120°C
- **Overbelastning av krok:** krokene har indikatormerker for overbelastning. Ved å måle avstanden mellom disse merkene kan kroken enkelt og raskt sjekkes for å se om det har oppstått strekk som følge av misbruk eller overbelastning
- **Lastkjetting:** kjettingtalje er testet og er utstyrt med lastkjetting som er i full overensstemmelse med standard EN 818-7 Grade 80



KJETTINGTALJE WH-C4

Tekniske data

- WLL: 500 kg til 50 tonn
- Standard løftehøyde 3 m

Leveres også med ønsket lengde på lastkjetting og håndkjetting.



JEKKETALJE WH-L4

Tekniske data

- WLL: Fra 800 kg til 20 tonn
- Standard lastkjetting 1,5 m

Leveres også med ønsket lengde på lastkjetting.



MANUELLE TALJER OFFSHORE

WILLIAM HACKETT OFFSHORE TALJER

Fordeler

- **Quad Pawl (4 paler):** robust og motstandsdyktig mot feil eller svikt, bedre finjustering samt holdbarhetstestet til det dobbelte av bransjestandarden
- **Korrosjonsbeskyttelse:** hele bremsmekanismen er korrosjonsbeskyttet
- **Overflatebehandling:** ISO12944 Kategori C5 – svært høyt korrosivt miljø. Designlevetid for malingsystemet 7-15 år
- **Temperaturområde:** -40°C til +120°C
- **Palfjærer i rustfritt stål:** spesielt designet for å fungere med William Hacketts patenterende fire pals låsefunksjon
- **Overbelastning av krok:** krokene har indikatormerker for overbelastning. Ved å måle avstanden mellom disse merkene kan kroken enkelt og raskt sjekkes for å se om det har oppstått strekk som følge av misbruk eller overbelastning
- **Lastkjetting:** Quad Pawl taljer er utstyrt med Grade 80 lastkjetting som fullt ut oppfyller standard EN 818-7

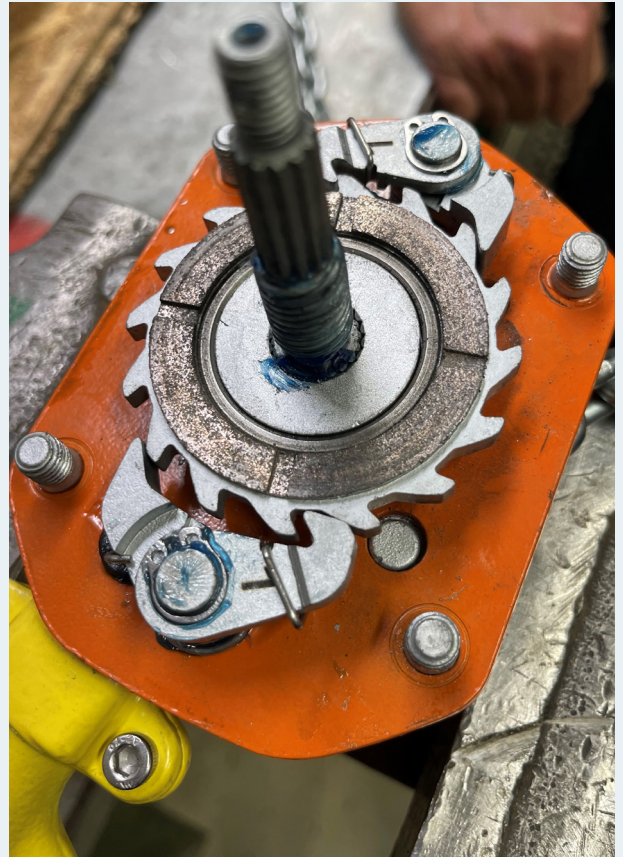

KJETTINGTALJE WH SS-C4 QP

Tekniske data

- WLL 500 kg til 50 tonn
- Standard løftehøyde 3 m

Leveres også med ønsket lengde på lastkjetting og håndkjetting.



JEKKETALJE WH SS-L5 QP

Tekniske data

- WLL 800 kg til 15 tonn
- Standard lastkjetting 1,5 m

Leveres også med ønsket lengde på lastkjetting.



ELEKTRISKE KJETTINGTALJER

Verlinde er den største produsenten av elektriske taljer i Europa. EIVA-SAFEX tilbyr et bredt sortiment av elektriske kjettingtaljer.

VERLINDE VX

VX-serien bygger videre på den populære VR-serien som ble lansert i 2011.

Vi lagerfører de mest populære modellene med 6 meter løftehøyde i både 230V og 400V.

Nyheter

- Redusert byggehøyde
- Sikrere og mer robust kjettingsamler
- Forbedret motor og kjøling

Fordeler

- Mange modeller med løftekapasitet fra 63 kg - 10.000 kg
- Mange hastigheter å velge mellom
- Høy maskinklasse
- IP55 som standard
- Ergonomisk lastekrok
- Velg mellom styretabla eller radiostyring



LØPEKATTER



Motorisert



Manuell

KRANER

VEGG- OG SØYLESVINGKRANER



VAT

VAI

VATAL

VATS



VFT

VFP

Templier

VFI

VFTAL

VFTS

VFM

LETTBANESYSTEM OG BUKKRAN



Eurosystem aluminium

Eurosystem stål

Sammenleggbar bukkran

Motorisert bukkran

TRAVERSKRANER

Som en av verdens største kranprodusenter er GH representert i 70 land og med 11 fabrikker i Europa. GH har levert over 125 000 kraner på verdensbasis. Dette gjør at GH kraner har et sortiment innen de fleste typer kraner. Med standard traverskraner opptil 200 tonn og spesialkraner opp til 500 tonn løftekapasitet, vil dette dekke de fleste behov.

GH kraner leveres av DATEK Løfteteknikk og EIVA-SAFEX i Norge, og sammen kan vi tilby våre kunder et bredt produktsortiment innen kran, løft og sikkerhet. Vi har dyktige og løsningsorienterte serviceteknikere over hele landet. Vi tilbyr også dokumenterte og sertifiserte kurs samt sakkyndig kontroll og sertifisering.



RADIOSTYRING

PANTHER STANDARD

radio-std

Teknisk data

- 2,4 GHz inntil 700 m rekkevidde
- Sikkerhetsnivå PLd, CAT3
- Beskyttelse IP 65 (sender)



PANTHER PRO

radio-pro

Teknisk data

- 2,4 GHz inntil 700 m rekkevidde
- Sikkerhetsnivå PLd, CAT3
- Beskyttelse IP 65 (sender)



LADE KIT

radio-ladekit

Oppladbart batteri lade kit. Batteri som medfølger erstatter adapter for AAA batterier.



NB!

Med radiostyring Panther Pro og Standard medfølger adapter for vanlige AAA batterier.

Må **IKKE** lades med lade kit. Feil bruk kan medføre fare!



EIVA-SAFEX benytter en unik dynamisk testmetode som innebærer at hver sylinder blir testet i hele slaglengden ved hjelp av en kontrasyylinder i testbenken.

HOLMATRO PREMIUM SERVICE CENTER

- Første og eneste HPSC sertifiserte test- og servicesenter i Norge
- Vi tester og sertifiserer ALLE fabrikater av høytrykkshydraulikk
- Vi tar ansvar i hele produktets levetid, fra anskaffelse til det må erstattes

Vedlikehold av utstyr er lønnsomt

- Reduserer risiko for uhell og skader
- Oppetid - ingen kostbare avbrudd i driften
- Forebyggende vedlikehold er rimeligere enn ikke-planlagte stopp
- Betydelig lenger levetid på dine sylindre

For ytterligere informasjon kontakt avdeling Ålesund på aalesund@eiva-safex.no eller 70 17 47 70.



INDUSTRIKUTTERE

KABELKUTTER HCC 210

101.002.232

Tekniske data

- Arbeidstrykk 720 bar
- Maks åpning 220 mm
- Vekt 78 kg
- Oljevolum 850 cc

Fordeler

- Gnistfri
- Trygt alternativ til vinkelkutter eller sag
- Robust
- Med sertifisert løftepunkt



MOBIL SAKSEKUTTER ICU 10 A 30

170.012.055

Tekniske data

- Arbeidstrykk 500 bar
- Maks åpning 158 mm
- Vekt 15,3 kg
- Oljevolum 84 cc

Fordeler

- Kutt kapasitet opptil 25 tonn
- Lav vekt, brukervennlig og ergonomisk
- Rask og sikker kutting av mange forskjellige materialer



SUBSEA SAKSEKUTTER ICU 40 A 30

170.012.055 + 100.019.024 (ROV tilkobling)

Tekniske data

- Arbeidstrykk maks 500 bar
- Maks åpning 181 mm
- Vekt 19,4 kg
- Oljevolum 163 cc
- -20 til + 80°C

Fordeler

- Kutt kapasitet opptil 65 tonn



HOLMATRO STARTSETT

STARTSETT 1

START1

Innhold sett

- Robust 2-trinns håndpumpe PA 04 H 2 med manometersett og 2 m slange
- 10 tonn HGC sylinder med fjærretur, slaglengde 50 mm
- 10 tonn HGC sylinder med fjærretur, slaglengde 100 mm
- 1 tonn flensspreder
- 10/30 tonn teleskopisk flatsylinder
- 12 tonn hullsylinder med fjærretur og slaglengde 50 mm



STARTSETT 2

START2

Innhold sett

- Robust 2-trinns håndpumpe PA 04 H 2 med 2 m slange
- 10 tonn HGC sylinder med fjærretur, slaglengde 50 mm



STARTSETT 3

START3

Innhold sett

- Robust 2-trinns håndpumpe PA 04 H 2 med manometersett og 2 m slange
- 10 tonn HGC sylinder med fjærretur, slaglengde 50 mm
- 10 tonn HGC sylinder med fjærretur, slaglengde 100 mm
- 1 tonn flensspreder
- 12 tonn hullsylinder med fjærretur og slaglengde 50 mm
- 20 tonn flatsylinder slaglengde 15 mm



TRANSPORTKASSE

STARTZ

Fordeler

- Lagre og frakte ditt startsett i en robust Zarges aluminium Eurobox
- IP 54
- 42 liter
- 40x60x25 cm
- Låsbar med hengelås



LØFTEMAGNETER

GP 250 KRANMAGNET (EN 13155)

GP250

Fordeler

- Permanentmagnet for stålplater fra 3 mm – også stablede plater fra 4 mm
- Enkel håndtering mellom horisontal og vertikal posisjon
- Låsbar i vertikal stilling
- 250 kg kapasitet horisontalt og 80 kg vertikalt
- Sikker 2-håndts utløerspak
- Sikkerhetsfaktor 4:1, vekt 9,75 kg



BUX NEO

92101B (150 kg), 92103B (300 kg), 92106B (600 kg),
92010B (1000 kg), 92015B (1500 kg), 92020B (2000 kg)

Fordeler

- Kompakt størrelse
- Løfteøye i syrefast utførelse
- Easy switch håndtak for enkel, rask og trygg betjening
- Løftetabell på selve magneten

Spør oss også om NEOHOT for temperaturer opptil 180° og løftearm for 90° tilt.



INTERNTRANSPORT

HYDRO-TRANSPORTER

13830180

Tekniske data

- Kapasitet 1,8 tonn
- Løftehøyde 180 mm
- Lengde stropper 5 m
- Vekt 78 kg

Fordeler

- Ett sett består av en tralle til hver side av lasten
- Enkel og sikker håndtering av laster som kasser, maskiner, safer og møbler
- Begge traller transporteres lett samlet
- Lasten jekkes enkelt opp og styrehåndtak gjør lasten lett å manøvrere

Hydro-transporter er også tilgjengelig i 3 tonn og 3,8 tonn kapasitet.

13830181 (3 tonn), 13830182 (3,8 tonn)



JLF 15

13516150

Multifunksjonell transportrullsett som består av tre ekstremt manøvrerbare 5 tonns transportruller med aksiallager i både bæreplate og uavhengige hjulsett.

Tekniske data

- Byggehøyde 150 mm
- Mål 410x420 mm
- Lav vekt, 95 kg

Fordeler

- Kan brukes både til rett forflytning og kurver (slalom)
- Bedre retningsstabilitet
- Opptil 80% lettere å styre
- Mindre kraft kreves for å flytte lasten
- Et parallellstag og to styrestenger medfølger settet

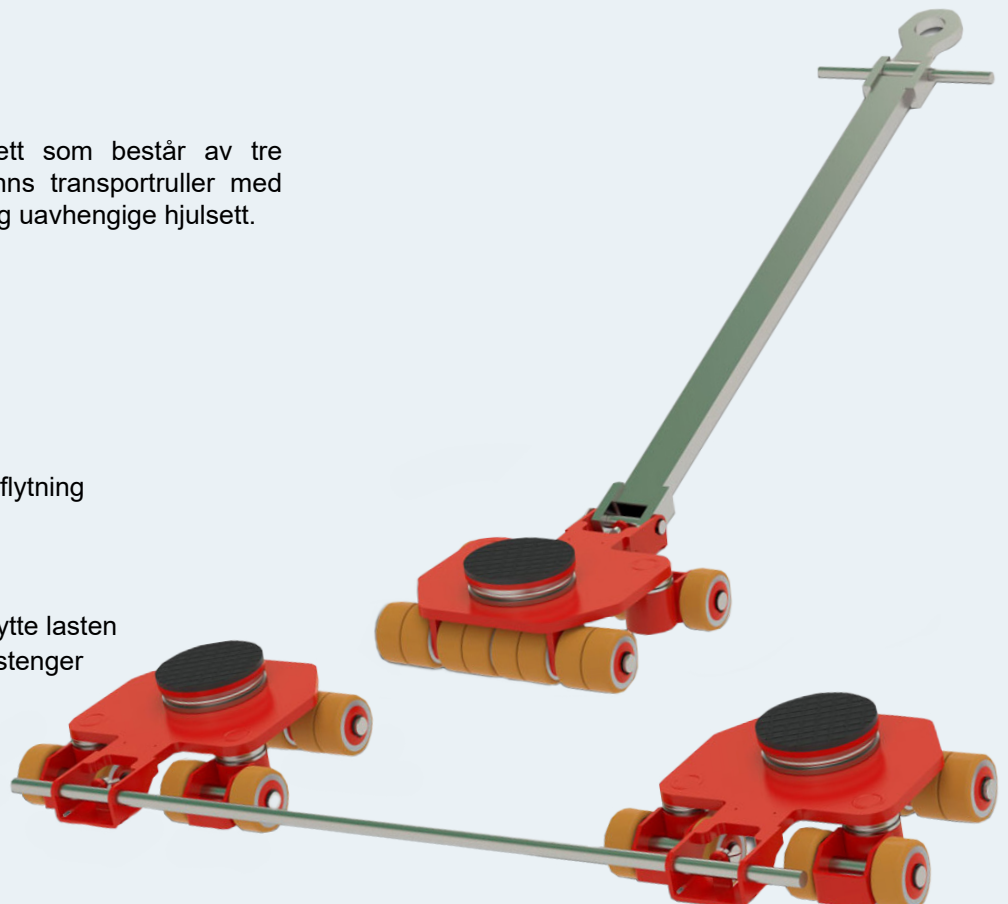

STÅLTAU / WIRE

WIREPRESSE FRA TALURIT

EIVA-SAFEX har anskaffet ny 1000 tonn presse med riggerarm, spissmaskin og spoleapparat med høy nøyaktighet ved vår avdeling i Trondheim. Dette gir våre operatører bedre arbeidsforhold og økt sikkerhet ved mer effektiv produksjon av wirestropper og kranwire i større dimensjoner.



PRESSLÅSER FRA TALURIT

EIVA-SAFEX har 4 wireverksteder som produserer alt av spesialtilpassede ståltauløsninger til kran, løfteoperasjoner, wiredesign, teater, vinsjer og wire til alle andre formål skreddersydd etter behov. Våre wireverksteder benytter kun wirepresser og presslåser levert av Talurit AB.

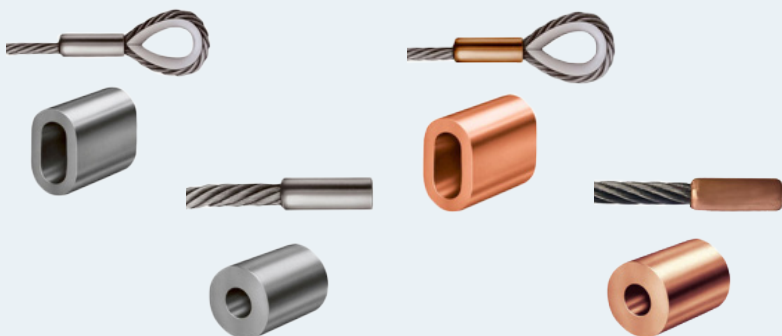

VEROTOP XP KRANWIRE

Vi leverer kranwire fra Verope som er OEM produsent for en rekke av de største mobil-, havne-, tårn-, shipping- og offshore kranprodusenter.

Beskrivelse

- Rundvalset rotasjonsfattig ståltau med kompakterte kordeler og en plastdekket stålkjerne
- Det sterkeste av alle rotasjonsfattige ståltau
- Veldig stabil struktur
- Gode egenskaper ved bøying
- Overlegen motstandsdyktighet mot kompresjon
- Svært motstandsdyktig mot slitasje på de ytre kordelene
- Gode egenskaper på flerlagstromler
- Kan brukes med eller uten svivel
- Leveres fra 12 - 48 mm

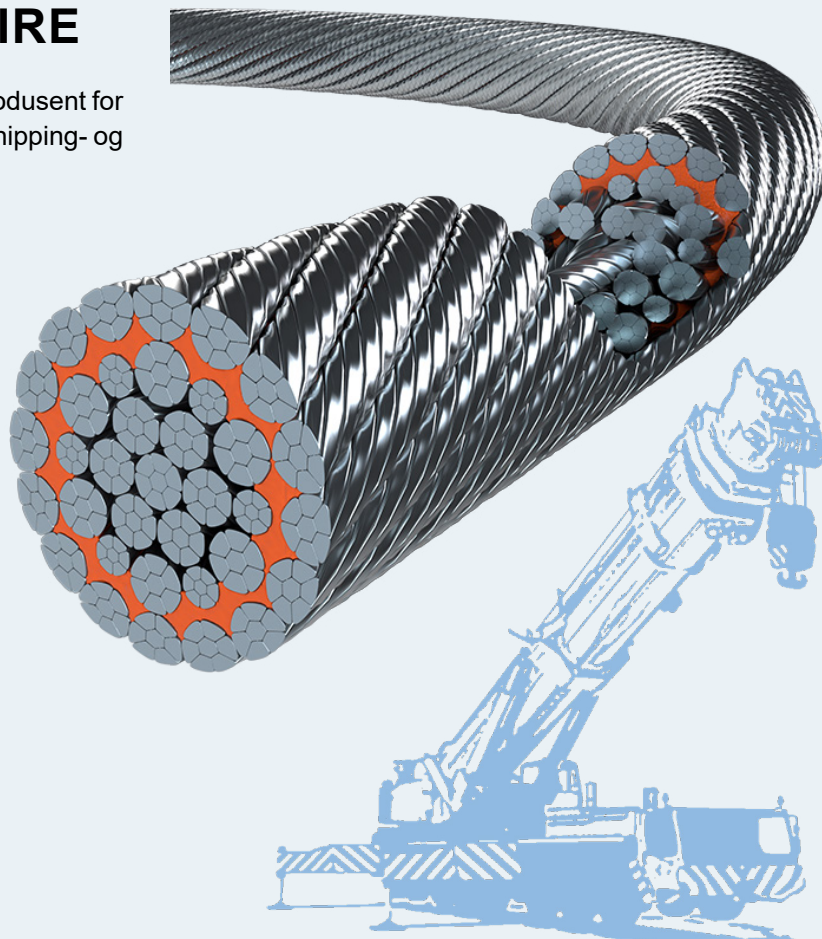

BLACKSTAR® TEATERWIRE

021050015 (1,5 mm), 02105003 (3 mm), 02105004 (4 mm),
02105005 (5 mm), 02105006 (6 mm), 02105008 (8 mm),
02105010 (10 mm)

Våre wireverksteder produserer alle typer stropper og forskjellige endeavslutninger.

Beskrivelse

- Spesiell kjemisk prosess sikrer matt svart farge
- Farge flasser ikke av
- Konstruksjon 7x19 (3-10 mm)

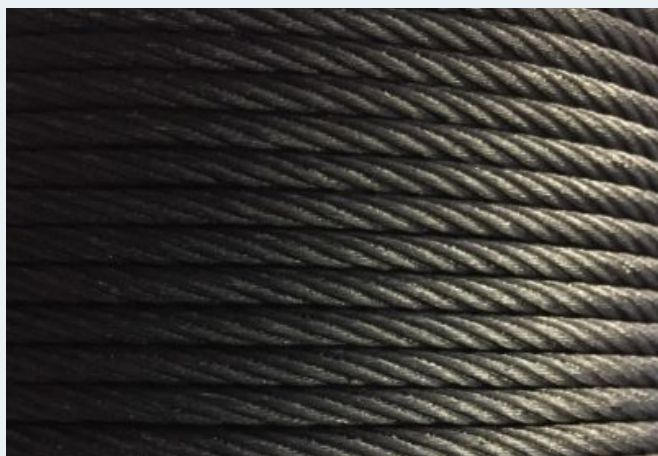

TRENINGSAPPARATER

2067135 (3,5/5 mm), 2067136 (3/5 mm), 2067146 (4,5/6 mm)
2067140 (4/5,6 mm VOPROX)

Våre wireverksteder produserer alle typer stropper og forskjellige endeavslutninger.

Beskrivelse

- Sort PVC-belagt galvanisert ståltau
- Konstruksjon 7x19



SERVICETJENESTER

Som komplett leverandør av løfte- og sikringsutstyr gjennom flere tiår, har EIVA-SAFEX opparbeidet en unik kompetanse.

KRANER, FALLSIKRINGS- OG LØFTEUTSTYR

EIVA-SAFEX er en sertifisert Sakkyndig Virksomhet og tilbyr et komplett servicekonsept på kraner, fallsikrings- og løfteutstyr som dekker myndighetenes krav til årlig kontroll og holder ditt utstyr i betryggende forskriftsmessig stand.

- Årlig kontroll og sertifisering
- Forebyggende vedlikehold
- Reparasjon av kraner og løfteutstyr
- Tilstandskontroll og levetidsberegning
- Serviceavtaler
- Konsulentbistand
- Digitalisering av dokumentasjon og optimalisering av årlig kontroll
- Fase/jord utstyr og AUS



TESTBENK

Ved vår avdeling i Trondheim har vi en testbenk levert av Talurit. Testbenken er helautomatisert og har en trekraft på 150 tonn.

- Kvalitetskontroll ved varemottak og testing av utstyr for kunder
- Kalibreringer av lastceller
- Test av utstyr ifbm. produktsertifisering av utstyr mot NS 9415
- Test av brukt utstyr for dokumentasjon for videre bruk



SPEKTROMETER (TESTSTASJON)

Ved vår avdeling i Trondheim har vi et stasjonært spektrometer for komplett materialanalyse av stål- og metallegeringer.

- Test av kjemisk sammensetning
- Kvalitetskontroll av utstyr og leveranser
- Vi gjennomfører også analysetester for våre kunder



UTTREKKSTESTING

Vi utfører uttrekkstesting av

- Løftepunkter/ trekkpunkter (f.eks. heissjakt og traforom)
- Kamstål og bergbolter
- Forankringspunkter til fallsikring

Alle tester gjøres iht. gjeldende forskrifter og leverandørenes spesifikasjoner og jobben utføres iht. sjekklister/prosedyre. All lovpålagt dokumentasjon blir lagret i Onix.

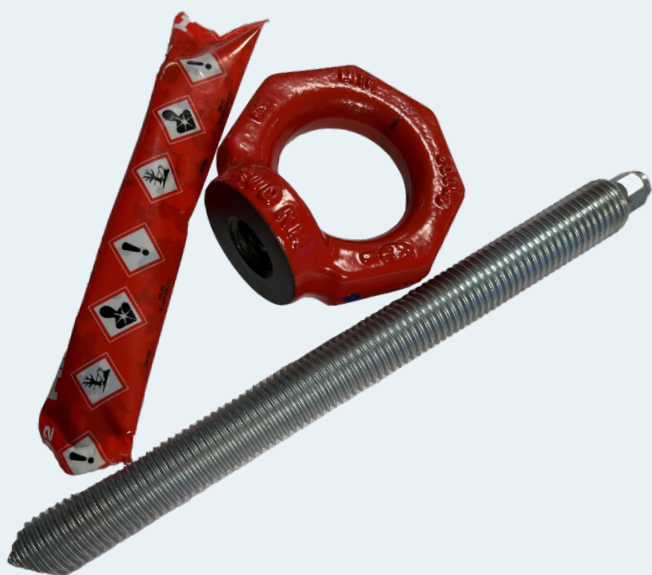

SPELIALPRODUSERT LØFTEUTSTYR

Vår ekspertise spenner over fire nøkkelområder

1. Tegning og design: Vårt erfarne team sørger for at løfteutstyret er skreddersydd for dine spesifikke behov.

2. Beregninger og dimensjonering: Vi tar hensyn til alle relevante faktorer for å sikre at utstyret håndterer lasten på en sikker måte.

3. Produsentansvar: Vi påtar oss ansvaret som produsent, og følger produksjonsprosessen hos våre samarbeidspartnere nøye frem til ferdig produkt står klart.

4. Prøveløfting og sertifisering: Hvert løfteutstyr gjennomgår omfattende testing for å verifisere funksjon og sikkerhet. Vi sertifiserer hvert produkt for å bekrefte at det oppfyller alle sikkerhetskrav i gjeldende forskrift.



ECOSAFE integrerer QR/RFID/NFC-merking og Onix Work til en løsning som gir deg full oversikt over bedriftens utstyr og dokumentasjon.

NIOS GIKK FOR DIGITALISERING

NIOS - Norsk Industri & Offshore Service og EIVA-SAFEX inngikk en avtale i 2020 på sakkyndig kontroll av løfteutstyr og fallsikringsutstyr.

ECOSAFE løsningen ble samtidig implementert med merking av utstyr som linkes direkte til Onix/Utstyrsportalen. Dette for å ha et kundetilpasset system hvor man enkelt kan ha oversikt og hente frem dokumentasjon ved behov.

"Nå har vi fått satt dette med årskontroll og dokumentasjon i system. Dette gir mindre papirer å forholde seg til og ikke minst rask og enkel tilgang på blant annet sertifikater og kontroldokumentasjon med mobilen. Dette er også fordelaktig for oss når vi arbeider ute på prosjekt, forteller Tore J. Holberg, verkstedleder hos NIOS AS i Sarpsborg".

Et lite utvalg av RFID-chip og QR-merker



Alt arbeidsutstyr som krever periodisk kontroll og/eller dokumentasjon kan merkes. Gjelder både nytt utstyr og tidligere investeringer.

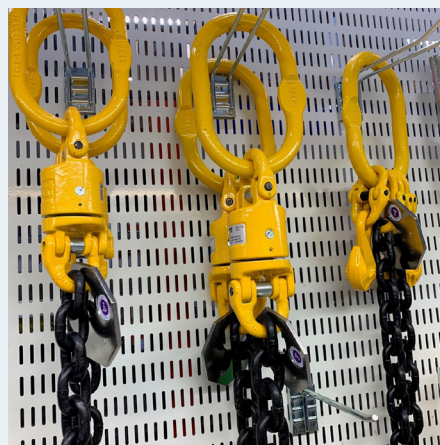

EIVA-SAFEX AS er en sertifisert Sakkyndig Virksomhet og tilbyr et komplett servicekonsept på kraner, fallsikrings- og løfteutstyr som dekker myndighetenes krav til årlig kontroll og holder ditt utstyr i betryggende forskriftsmessig stand. Vi utfører også service innen sveising og skjæring.



Digitalisering av dokumentasjon og optimalisering av årlig kontroll

www.ecosafe.no

Ansvarlighet under alle forhold

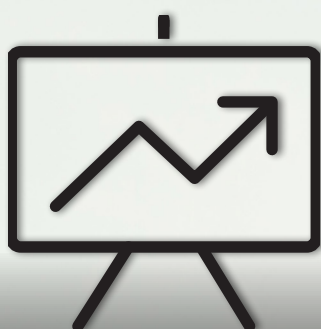

Lønnsomhet

Den største gevinsten er at denne løsningen gir deg full oversikt over bedriftens utstyr samt den økonomiske besparelsen. Ved bruk av ECOSAFE reduseres tidsbruken vesentlig ved ettersyn og årlig kontroll.



Sikkerhet

Løsningen hindrer at utstyr som krever brukeropplæring eller sertifisering for bruk, utleveres fra verktøybur eller lager til operatører som ikke har godkjent opplæring.



Dokumentasjon

All dokumentasjon lagres elektronisk i databasen ONIX og som kunde har du ekspress tilgang og eier dataene selv.

KURS OG OPPLÆRING

Vi kan tilby kurs/opplæring, både sertifisert og dokumentert, som oppfyller kravene i Forskrift 1357 om utførelse av arbeid, bruk av arbeidsutstyr og tilhørende tekniske krav.

KURS OG OPPLÆRINGSPLAN

Dokumentert opplæring

- Løfteredskap og taljer
- Bedre sikkerhet ved bruk av løfteredskap og taljer. Egenkontroll før bruk
- Service på traverskraner og elektrotaljer
- Service av manuelle taljer og løfteredskap

Sertifisert opplæring

Sammen med vår partner Datek Løfteteknikk AS leverer vi også sertifisert opplæring i bl.a.:

- G4 - Traverskran, Kranførerkurs
- G8 - Lastebilkrans
- G11- Løfteredskap, Anhukerkurs
- G20 - Annen hydraulisk kran

Fallsikrings- og redningsutstyr

- Grunnleggende teori NS 9610
- Praktisk bruk NS 9610
- Kundetilpasset kurs
- Redning fra høyden
- SAH Sikker Arbeid i Høyden - planleggere/ledere
- Eget treningstårn i Vestfold

Nettkurs

- Mulighet for nettkurs av fallsikringskurs og anhukerkurs kombinert med praktisk opplæring

Kontakt fagsjef SAH Trym Sveberg for ytterligere informasjon.

Kurs gjennomføres på norsk eller engelsk, samt ved behov ved bruk av tolk.

For ytterligere informasjon ta kontakt med fagsjef SAH Trym Sveberg på 928 06 121 eller trym@eiva-safex.no.



Redningskurs i treningstårn for fallsikring på Borgeskogen

FALLSIKRING

SAH – SIKKERT ARBEID I HØYDEN

Arbeidstilsynet trekker frem fallulykker som en av årsakene til skader og dødsfall på arbeidsplassen. EIVA-SAFEX kan være en samarbeidspartner og jobbe med forebyggende tiltak gjennom opplæring i bruk av fallsikringsutstyr, arkivering av riktig dokumentasjon (ECOSAFE), kontroll av utstyr og salg av riktig utstyr.

For ytterligere informasjon eller et uforpliktende digitalt eller fysisk møte, ta kontakt med fagsjef SAH Trym Sveberg på 928 06 121 eller trym@eiva-safex.no.



FALLSIKRINGSUTSTYR

EIVA-SAFEX representerer følgende produsenter

- Miller by Honeywell
- SpanSet
- Kratos Safety
- MSA
- Neofeu
- Safeline
- Skylotec
- Petzl



by Honeywell



Ta kontakt for pristilbud på fallsikringsutstyr, faste sikringsystemer, fallsikrings- og redningskurs samt 12 mnd kontroll.

SLABGRAB

FA6004400

Festepunkt for fallsikring (bjelkeklype) for innfestning i betongelementer.

Tekniske data

- Passer element fra 1060 mm til 1135 mm
- EN 795:2012 klasse B, EN 16415:2013 klasse B
- Vekt 7,64 kg

Fordeler

- For inntil tre brukere
- Bærehåndtak

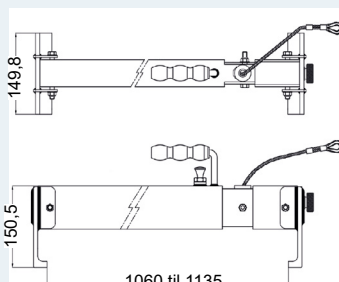

FASTE SIKRINGSYSTEMER

Vi leverer faste sikringssystemer fra SpanSet for både vertikal og horisontal forflytning.

SIKRET ADKOMST

For optimal sikring av personer som skal forflytte seg i områder med fallrisiko hvor de trenger å være tilkoblet hele tiden. Benyttes for inspeksjon av tak, adkomst i fastmonterte ledere, langs kranbaner og andre steder etter behov.



VERTIKALT SIKRINGSSYSTEM V-8 SPANSET

Tekniske data

- For bruk i stige
- Produsert i syrefast stål
- Testet ihht. EN 353-1
- 8 mm wire
- Vekt 100 kg/bruker

Fordeler

- Kan tilpasses varierende dimensjoner stigtrinn
- Brukervennlig
- Sikret ved forflytning i stige
- Glider kan kobles av/på systemet etter behov



SKYLINE 2.0 WIRESYSTEM SKYLOTEC

Tekniske data

- Horisontalt wiresystem i syrefast stål
- EN 795:2012 klasse C
- CEN/ TS 16415:2013

Fordeler

- For inntil tre brukere
- Kan tilpasses de fleste flate tak

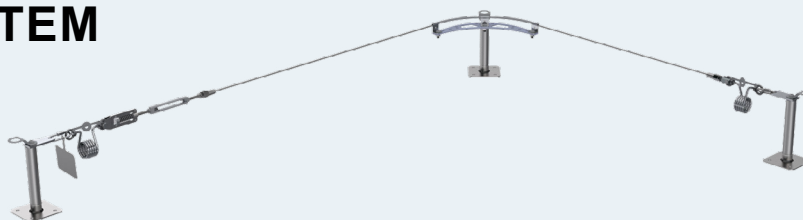

DIGITALE KRANVEKTER

BLUELINK 6,5 TONN

239450

Bluelink er utviklet for å erstatte utdaterte analoge kranvekker. Med gratis app (iOS og Android) for smarttelefon kan man med bluetooth koble til inntil fire kranvekker og laste ned rapporter.

Fordeler

- Kompakt og lett
- Passer 6,5 tonn standard GreenPin sjakkell
- Tara funksjon
- Peak hold funksjon 100 Hz
- 100 meter rekkevidde
- IP 67, kan brukes i all slags vær
- +/- 0,2% nøyaktighet (av fullskala)
- 1 kg gradering
- Kalibrering- og testsertifikat medfølger
- Batterilevetid opptil 500 timer
- Vekt 1,5 kg



COLT TENSION METER

COLT5T

Straightpoint COLT strekkmåler kan raskt og nøyaktig måle spenn i en oppspenn wire og overfører alle data til en smart enhet via Android eller iSO app.

Fordeler

- Maks last 5000 kg
- Wiredimensjon fra 5 - 25 mm
- IP 67, kan brukes i all slags vær
- Batterilevetid opptil 1000 timer
- Vekt 3,5 kg

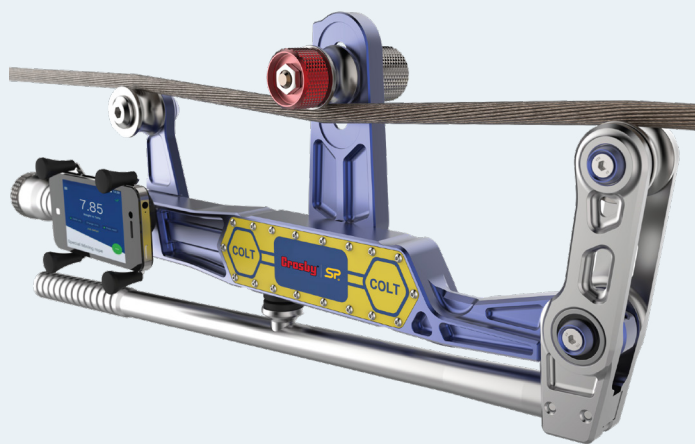

LOADSAFE WNI

239320 til 239327

Kompresjonsveiecelle som kan benyttes i system for å dokumentere vekt og tyngepunktet på større konstruksjoner.

Fordeler

- Kompakt størrelse
- Intern antenne
- IP 67, kan brukes i all slags vær
- Kapasitet fra 5 tonn til 1000 tonn

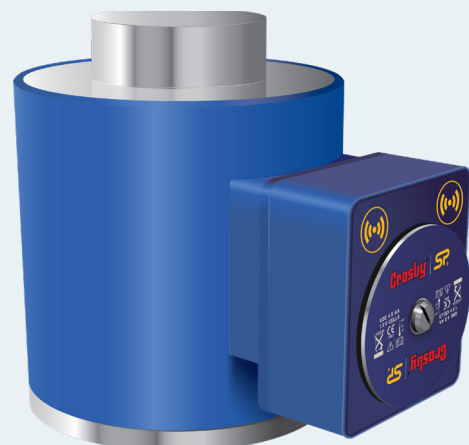

STORSEKK

SAFE BAG

EIVA-SAFEX tilbyr alle varianter av storsekk FIBC (Flexible Intermediate Bulk Containers), samt lagerfører standard sekker på alle våre avdelinger. Hurtig leveranse av spesialsekker og sekker med trykk/logo. Vi lagerfører også oransje helikoptersekker med dobbel bunn.

Produktspekter

- 1-punkt sekker, 2-punkt sekker og 4-punkt sekker
- Antistatiske sekker
- Formstabile sekker
- Farlig gods/ UN sekker
- Ventilerte sekker
- Sekker for næringsmidler
- Innersekker
- Sekker med fyllestuss, tømmestuss og lukkeskjørt
- Sekker med trykk/logo
- Sekker for helikoptertransport
- Vedsekker 1 m³ og 1,5 m³

Se video



SAFE BAG EIVA SAFEX www.eiva-safex.no tlf 04404		
SWL/WLL: 1500 KG		Safety factor/sikkerhetsfaktor: 5:1
Type: CIRCULAR BAG	Art no./nr.: 3210 L1040.I - 175333	Production date/produksjonsdato: NOVEMBER - 2023
Certificate no/sertifikatnr.: 102/04-2223/385	Certificate date/sertifikatdato: 28.04.2022	Test house/teststed: IIP
Test standard: ISO 21898 : 2004	FIBC class/klasse: SINGLE TRIP	
Safe handling/sikker bruk:		
 NO NO YES Use all loops/ bruk alle løfteløkker Avoid sharp edges/ unngå skarpe kanter		
WARNING/ADVARSEL: Outside storage only under cover. Protect from sunlight and rain. Må tildekkes ved utendørs lagring.		Recycling/gjenvinning: 05 PP Outer bag/ yttersekk 04 PE-LD Inner bag/ innersekk

Ta kontakt med fagsjef storsekk Lars Askhaven på lars@eiva-safex.no for tilbud på standardsekker, spesialsekker, sekker med trykk/logo eller sekker for helikoptertransport.



TILBEHØR STORSEKK

TYPE 4251

4251

Lavtbyggende og robuste storsekk-åk for effektiv håndtering av 4-punkt storsekker.

Tekniske data

- Løftekapasitet 2 tonn
- Dimensjoner 960x960 mm
- Vekt 40 kg

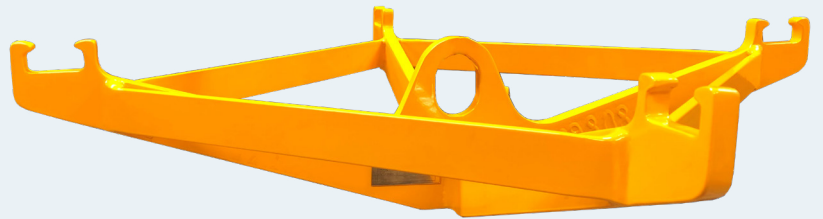

TYPE 4252

4252

Lavtbyggende og robuste storsekk-åk for effektiv håndtering av 4-punkt storsekker.

Tekniske data

- Løftekapasitet 2 tonn
- Dimensjoner 960x960 mm
- Vekt 45 kg



FLEDBAG DISPENSER

1003S (Original), 1004S (Easy)

Fledbag gir mulighet for en fleksibel dosering av storsekker. Fledbag er egnet for fôrmidler, gjødsel, såfrø, pellets, salt, grus og granulat.

Fordeler

- Enkel tømning av storsekk
- Fledbag Original med spydspiss
- Fledbag Easy for sekker med eksisterende tømmeuss



Fledbag Original



Fledbag Easy

BUNNFESTER

EIVA-SAFEX har utviklet flere bunnfester til bruk for oppdrettsanlegg, flytebrygger, lektere og annet utstyr som skal fortøyes.

SAFEX® SHARK

Et anker for bløtbunn, solid utførelse med dobbel shank. Ankeret er utstyrt med en rund bolt i bakkant for enkel låring.

Fordeler

- Ankeret har vinger for økt stabilitet under utsett og skjær på bunnplate for enklere nedgraving
- Designet med et stort areal i bunnplaten for å gi økt holdekraft
- Innsveiset løftepunkt for sikker håndtering
- Kan oppgraderes med SAFEX® MUD TRAP og SAFEX® loddplate

Kan leveres med

- Tverrstokk for økt stabilitet
- Loddplate for økt vekt
- MUD TRAP ved løse bunnsedimenter



SAFEX® MUD TRAP

En fleksibel løsning for økt holdekraft og totalvekt for SAFEX® SHARK anker. Spesialdesignet for krevende bunnforhold med ekstremt løse masser.

Fordeler

- Monteres fast i eksisterende bunnplate med medfølgende bolter
- Kan ettermonteres fremfor å kjøpe et tyngre anker eller anker med annen utførelse



SAFEX® SHARK LODDPLATE

En fleksibel løsning for økt totalvekt for SAFEX® SHARK anker.

Fordeler

- Monteres fast i eksisterende bunnplate med medfølgende bolter
- Mulig å montere flere plater for å øke vekten ytterligere



SAFEX® ELEPHANT 6500

Utviklet for ekstremt krevende bunnforhold og benyttes der man har utfordring med å få et tilfredsstillende bunnfeste. Designet med sideskjær og tenner for økt holdekraft.

Fordeler

- Tre innfestningspunkter for endring av linevinkel
- To løftepunkter for sikker håndtering
- Kan kobles sammen med flere ELEPHANT anker som et tog
- Kan brukes sammen med SHARK-anker eller andre ankertyper for et mer robust bunnfeste
- Kan benyttes som lodd for å motvirke vertikallast i fortøyningslinjer

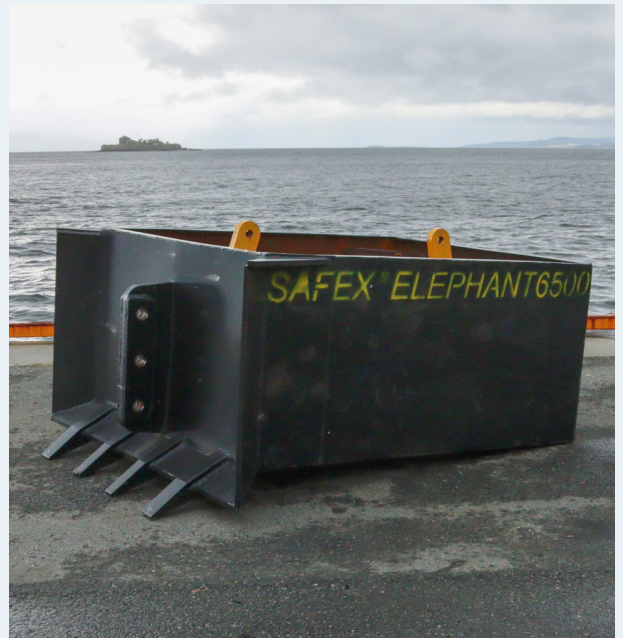

SIKKERHETSPRODUKTER

SAFEX® koblingsplateholder og SAFEX® opphalerdregg er utviklet med tanke på HMS.

SAFEX® KOBLINGSPATEHOLDER

Plateholderen ivaretar sikker utførelse av vedlikehold og inspeksjon av tilkoblingspunkter.

Fordeler

- Produsert i stål og leveres i galvanisert utførelse
- Utstyrt med Gilett PEHD slik at den enkelt roterer med båten
- Standard tilpasset SAFEX® koblingsplater, men kan også bestilles etter ønsket mål



SAFEX® OPPHALERDREGG

Utviklet for løft av fortøyningsline eller rammetau istedenfor å løfte med bøyen. Dette gir et sikrere og enklere løft av koblingspunkt.

Fordeler

- Opphalerdreggene kommer i to utførelser med kapasitet på WLL 5 eller 10 tonn og leveres med tilhørende sjakkell
- Opphalerdreggene er testet og produsert iht. til gjeldende regelverk
- Opphalerdreggene er pålagt årlig kontroll da de er sertifisert og godkjent som løfteutstyr



MARKERINGSLYS

Komplett mast med lys for markering av akvakulturanlegg. Designet for å møte kravene til synlighet om natten og om dagen, samt radarsynlighet

ACTIVA 1800 PWX

Markeringslys med oppladbart batteri, LED-lanterne, lysreflekser samt radarreflektor. Kan leveres med alkalisk batteri.

Fordeler

- Blinker synkront med lys fra andre produsenter (GPS)
- Meget robust og beskyttet lanterne
- Kan monteres på alle Activa bøyer mellom FFB 700-11300
- Kan leveres med brakett for montering på APB bøyer fra Polyform
- Enklere batteribytte da den kan deles på midten
- Tilgjengelig med kommunikasjon (LTE)
- IP grad: IP67
- Oppladbart batteri: levetid 10 år (lades hver 10-12 mnd)
- Alkalisk batteri: levetid > 2 år
- Nyhet! Kan leveres med solcelle

Se video



SIKKERHET

RIGGERHÅNDBOK

14000

EIVA-SAFEX har samlet oppdaterte sjekklister, løftetabeller og annen viktig informasjon i en hendig riggerhåndbok i solid plastutførelse. Denne riggerhåndboken er nøye utformet for å være en omfattende og brukervennlig ressurs for alle som jobber med løfteoperasjoner.

Vi ønsker å hjelpe alle å utføre sitt arbeid på den sikreste og mest effektive måten. **Riktig bruk** av løfteutstyr er like viktig som **riktig valg** av løfteutstyr.

Riggerhåndbok 28 sider **kr. 125,-**

Kontakt din lokale EIVA-SAFEX avdeling for bestilling.



UTFØR SJA - SIKKER JOBB ANALYSE

EIVA-SAFEX har laget flere praktiske hjelpemidler for bedre sikkerhet. Se våre SJA blokker for industri, bygg og anlegg som finnes på norsk, engelsk og polsk samt for havbruk som finnes på norsk og engelsk.

Kontakt Lars Borge på lars.b@eiva-safex.no for GRATIS blokker.

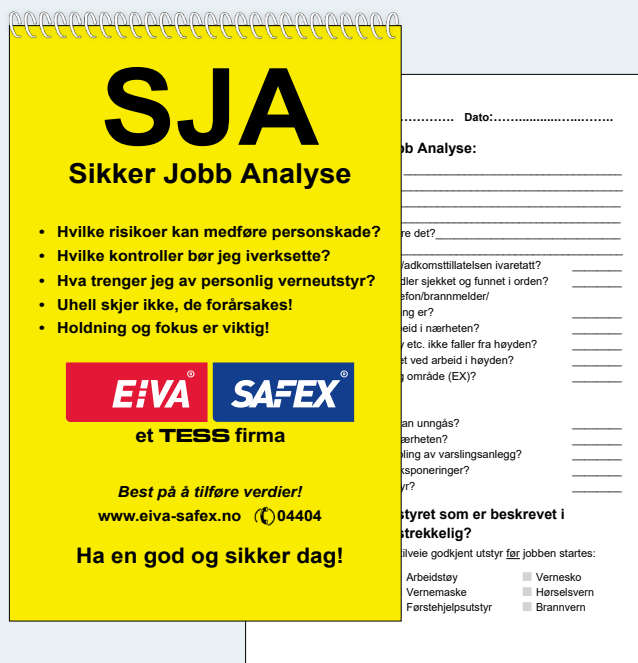

VÅRE SERTIFIKATER

EIVA-SAFEX er sertifisert iht. ISO 9001:2015. EIVA-SAFEX er også sertifisert som Sakkyndig Virksomhet.

ISO 9001:2015



DNV

MANAGEMENT SYSTEM CERTIFICATE

Sertifikatnummer: 274130-2018-AQ-NOR-NA Første sertifikat gyldig fra: 06 november 2012 Gyldig: 04 september 2021 – 03 september 2024

Med dette bekreftes at ledelsessystemet ved **EIVA-SAFEX AS** Borgeskogen 24, 3160 Stokke, Norge

er funnet å være i overensstemmelse med standarden Ledelsessystemer for **ISO 9001:2015**

Dette sertifikatet er gyldig for følgende områder/tjenester:
Markedsføring og salg av sveise- og skjærestyr, storsekk, løftestyr og kraner, lastsikringsutstyr, fallsikringsutstyr, forfyringsutstyr til flytende oppdrøtsanlegg, service på sveise- og løfteutstyr, distribusjon av gassflasker og kursvirksomhet.

Sted og dato: Høvik, 17 august 2021

For akkreditert enhet: DNV - Business Assurance, Verftsavveien 1, 1363 Høvik, Norway

Jørn Luskheim, Ledelsens Representant

1864

BRUDD PÅ VILKÅRENE FÅSBATT I SERTIFISERINGSVILKÅRENE. KAN GJØRE SERTIFIKATET UGYLDIG.
 Akkreditert enhet: DNV Business Assurance Norway AS, Verftsavveien 1, 1363 Høvik, Norway - TEL: +47 67 57 99 00. www.dnv.no/assurance

SAKKYNDIG VIRKSOMHET



Sertifisert av ASAS Sertifisering AS

Organisasjonsnummer: 979 527 500

SERTIFIKAT
 EIVA-SAFEX AS
 ATS-499

Organisasjonsnummer: 951.081.817
 Faglig leder: Øistein Riber - Sertifikatnummer / versjon: ATS-499/3

Har dokumentert og vist kunnskap om sertifisert sakkyndig kontroll, samt krav i Forskrift om adm. ordninger §8-6
 Gyldighetsområde: Sertifisert for sakkyndig kontroll av arbeidsutstyr som nevnt i §13-1, Forskr. om utf. av arbeid
 Sakkyndig gruppe: S1 Uavhengighetstype: C

Uttalelsesdato: 18.01.2023 Første gang sertifisert: 11.12.2018

Kategori	Beskrivelse
G4	Bro-/traverskraner
G7	Vinsjer/spilltalje
G8	Lastebilkranner
G10	Handdrevne kraner
G11	Last utstyr/leifredskap, se fagområde R4
G12	Støttemidler, se undergruppe S
G20	Kraner - Andre - Beskrives
RX	Alle typer Løfteredskap
PX	Personløftere alle typer
BX	Bergingsvogner - all utstyr
SX	All utstyr (må i tillegg være godkjent innen andre aktuelle fagområder)
TBX	Alle typer Trallebaner

Sertifiseringsorganet tilfredsstiller alle krav til dokumentasjon i hht. forskrift om administrative ordninger. Direktoratet for arbeidstilsynet er offentlig tilsynsmyndighet. ASAS Sertifisering AS har eierskap til sertifikatet.
 Copyright © ASAS Sertifisering AS

Sertifisert Sakkyndig kontroll

Eivart Stravokel, Etter fullmakt fra ASAS Sertifisering AS
 Erling Johnsen, Revisjonsleder

SGS

SERTIFISERINGER ACHILLES



StartBANK

Achilles
 UNCE
 SILVER PLUS

Achilles
 Achilles Network
 MEMBER

Achilles
 Oil & Gas
 SILVER

Achilles
 TransQ
 SILVER

SVEISE- OG SKJÆREPROSESSER



Cato Wagler

*Sveise-/skjære-
maskiner, sveiseutstyr*
92 80 61 35
cato@eiva-safex.no



Tor Steinar Edland

*Sveise-/skjære-
maskiner, sveiseutstyr*
92 80 61 12
tor.steinar@eiva-safex.no



Tor Nordli

*Sveise-/skjære-
maskiner, sveiseutstyr*
98 22 55 23
tor@eiva-safex.no



Yngve Steinnes

*Sveise-/skjære-
maskiner, sveiseutstyr*
91 12 15 00
yngve@eiva-safex.no



Bjørn-Steve Jacklin

*Sveise-/skjære-
maskiner, sveiseutstyr*
45 00 80 12
bjorn-steve@eiva-safex.no



Håvard Furuhaug

*Sveise-/skjære-
maskiner, sveiseutstyr*
92 80 61 41
haavard@eiva-safex.no

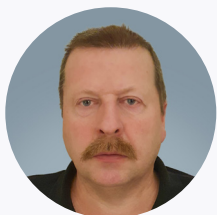

Kurt Arne Tomren

*Sveise-/skjære-
maskiner, sveiseutstyr*
95 17 98 03
kurt@eiva-safex.no



Lars Aslaksen

*Sveise-/skjære-
maskiner, sveiseutstyr*
99 57 17 75
lars.a@eiva-safex.no



Jan Baardsen

*Sveise-/skjære- maskiner,
sveiseutstyr, mekanisering*
95 98 04 15
jan@eiva-safex.no



Johnny Vikanes

*Sveise-/skjære- maskiner,
sveiseutstyr, mekanisering*
94 14 09 75
johnny@eiva-safex.no



Jens Brudevoll

*Sveise-/skjære- maskiner,
sveiseutstyr, mekanisering*
95 98 04 19
jens@eiva-safex.no



Kristoffer Lindh

*Sveise-/skjære- maskiner,
sveiseutstyr, mekanisering*
92 80 61 27
kristoffer@eiva-safex.no



Frank Gravdal

Gass
92 80 61 93
frank@eiva-safex.no

HAVBRUK

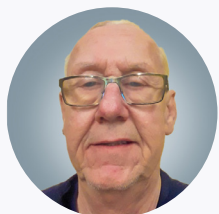

Geir Larssen

Havbruk
91 76 40 91
geir@eiva-safex.no



Bjørn-Steve Jacklin

Havbruk
45 00 80 12
bjorn-steve@eiva-safex.no



Robert A. Nordfjellmark

Havbruk
98 22 15 48
robert@eiva-safex.no



Tommy Sivertsen

Havbruk
97 69 67 74
tommy@eiva-safex.no

KRANER, FALLSIKRING OG LØFTEUTSTYR



Stein Erik Knudsen

Løfteutstyr, lastsikring

98 22 15 49
stein@eiva-safex.no



Torbjørn Boye Müller

Løfteutstyr, lastsikring

92 80 61 36
torbjorn@eiva-safex.no



Bjørn-Steve Jacklin

Løfteutstyr, lastsikring

45 00 80 12
bjorn-steve@eiva-safex.no

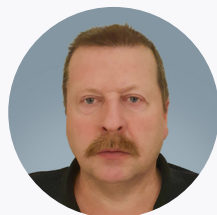

Kurt Arne Tomren

Løfteutstyr, lastsikring

95 17 98 03
kurt@eiva-safex.no



Kjetil Sandtveit Espelid

Løfteutstyr, lastsikring,
fallsikring

92 67 70 07
kjetil.e@eiva-safex.no



Michal André Mikkelsen

Løfteutstyr, lastsikring,
fallsikring, ECOSAFE

92 80 61 31
michal@eiva-safex.no



Jan Henrik Tørjesen

Løfteutstyr, lastsikring,
fallsikring, manipulatorer

92 80 61 43
jan.henrik@eiva-safex.no



Eivind Martinsen

Løfteutstyr, lastsikring,
storsekk, fallsikring

92 80 61 01
eivind@eiva-safex.no



Håvard Furuhaug

Løfteutstyr, lastsikring,
storsekk, fiberfat

92 80 61 41
haavard@eiva-safex.no



Lars Askhaven

Storsekk, fiberfat

91 54 55 35
lars@eiva-safex.no



Trym Sveberg

SAH Fallsikring og
redning

92 80 61 21
trym@eiva-safex.no



Bård Fjellstad

Sceneutstyr

98 22 55 11
baard@eiva-safex.no

SERVICE

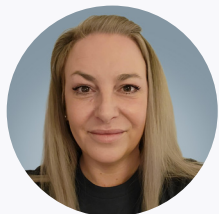

Pia Cathrin Sørensen

Servicekorrdinator

98 22 55 15
pia@eiva-safex.no



Øistein Riber

Faglig leder

92 08 07 80
oistein@eiva-safex.no

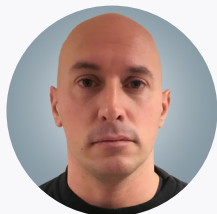

Gianluca Coraggio

Servicesef løft

92 80 61 22
gianluca@eiva-safex.no



Ole Gunnar Hagen

Servicesjef sveise- og
skjæremaskiner

98 22 55 44
ole.gunnar@eiva-safex.no



Trym Sveberg

Kurs og opplæring

92 80 61 21
trym@eiva-safex.no



DU FINNER OSS OVER HELE LANDET

TROMSØ

Telefon 77 75 28 60
tromso@eiva-safex.no

HARSTAD

Telefon 77 00 06 90
harstad@eiva-safex.no

MO I RANA

Telefon 04404
moirana@eiva-safex.no

TRONDHEIM

Telefon 73 99 42 00
trondheim@eiva-safex.no

ÅLESUND

Telefon 70 17 47 70
aalesund@eiva-safex.no

HAUGESUND

Telefon 04404
haugesund@eiva-safex.no

STAVANGER

Telefon 51 71 55 60
stavanger@eiva-safex.no

KRISTIANSAND

Telefon 38 12 20 30
agder@eiva-safex.no

PORSGRUNN

Telefon 35 54 06 60
telemark@eiva-safex.no

TØNSBERG

Telefon 33 36 14 00
vestfold@eiva-safex.no

OSLO

Telefon 23 05 11 00
oslo@eiva-safex.no

FREDRIKSTAD

Telefon 69 36 20 60
ostfold@eiva-safex.no

 TESS servicesenter

AVDELINGER - Se våre
hjemmesider for adresser

Best på å tilføre verdier!

www.eiva-safex.no

 04404